



Итоги работы за 2015 год Управления по экономической политике и муниципальным ресурсам Администрации Томского района



І. Динамика основных показателей социально-экономического развития Томского района в 2010-2015 гг.

Демография

О положительных тенденциях развития района говорят, прежде всего, показатели численности населения. За 6 лет численность населения Томского района выросла с 68,8 тыс. человек в 2010 году до 72,4 тыс. человек в 2015 году, прирост за указанный период составил 5,2%. Численность населения района в 2015 году составила 7,6% от численности населения Томской области.

Также с 2010 года наблюдается естественный прирост населения в среднем на 160 человек в год. Коэффициент естественного прироста в 2015 году составил 2,2 на 1000 человек, по Томской области данный коэффициент составил 1,8. Весь анализируемый период характеризуется высоким уровнем миграционного прироста, который составил в среднем 570 человек в год.

Наименование показателя	2010	2011	2012	2013	2014	2015
Численность населения, чел.	68843	69642	70546	71541	71754	72406
Рост, %	102,1	101,2	101,3	101,4	100,3	100,9
Естественный прирост (убыль) населения	43	155	196	212	201	157
Коэффициент естественного прироста, на 1000 чел.	0,6	2,2	2,8	3,0	2,8	2,2
Миграционный прирост (убыль) населения	744	657	709	779	14	501
Коэффициент миграционного прироста, на 1000 чел.	10,8	9,4	10,1	10,9	0,2	7,0



Рынок труда

За 6 лет численность экономически активного населения выросла на 15%, с 35,5 тыс. человек в 2010 году до 40,8 тыс. человек в 2015 году, при этом количество безработных сократилось в 1,6 раза. Уровень регистрируемой безработицы составил 1,2%, что ниже аналогичного показателя по Томской области, который составил 1,7%.

Наименование показателя	2010	2011	2012	2013	2014	2015
-------------------------	------	------	------	------	------	------

Численность экономически активного населения (ЭАН), чел.	35500	39900	39200	37800	38500	40800
Численность безработных граждан, состоявших в органах службы занятости, человек	763	560	417	366	394	490
Уровень регистрируемой безработицы от ЭАН, %	2,2	1,4	1,1	1,0	1,0	1,2



Согласно баланса трудовых ресурсов, сформированного комитетом по экономике в 2015 году, численность занятых в экономике района составляет 26,3 тыс. чел., что к уровню 2014 года – 100,8%.

В частном секторе работают 81,5% от численности занятых в экономике Томского района. Структура занятых в частном секторе представлена следующим образом: 61,86 % занято в частных предприятиях, 37,21 % - лица, занятые индивидуальным трудом и по найму у отдельных граждан, 0,93 % - в КФХ. В организациях государственной формы собственности работает 5,4% от численности занятых в экономике, в организациях муниципальной формы собственности – 12,5%, в организациях смешанной формы собственности – 0,5%.

В 2015 году за содействием в поиске подходящей работы в ОГКУ «Центр занятости населения г. Томска и Томского района» обратилось 2096 человек, что на 10,7% меньше, чем за 2014 год.

На постоянную и временную работу из числа граждан, обратившихся по вопросу трудоустройства и состоявших на учете в 2015 году, трудоустроены 1358 человек (в 2014г.- 1442 чел.).

Из числа зарегистрированных безработных граждан трудоустроено 342 чел. (в 2014г.- 404 чел.).

В рамках ведомственной целевой программы «Содействие занятости населения Томской области» проведены следующие мероприятия:

1. В общественных работах приняли участие 170 безработных граждан.
2. На временные работы были трудоустроены 519 несовершеннолетних граждан в возрасте от 14 до 17 лет в свободное от учебы время.
3. Комплекс информационных, консультационных и образовательных услуг, включая помощь при подготовке документов, составлении бизнес-планов, получили 56 человек (безработные граждане).
4. Услугами по профессиональной ориентации (консультирование, информирование и профессиональный отбор) воспользовались 1061 человек.
5. Профессиональное обучение проходили 86 безработных гражданина.

Уровень жизни населения

Среднемесячная заработная плата в Томском районе начиная с 2010 года выросла в 1,8 раза с 15,8 тыс. руб. до 28,9 тыс. руб. Заработная плата в Томском районе ежегодно увеличивается в среднем на 13%, однако относительно показателя по Томской области остается ниже в среднем на 25% (в Томской области данный показатель в 2015 году составил 33,3 тыс. руб.).

Наименование показателя	2010	2011	2012	2013	2014	2015
Средняя заработная плата в Томском районе, тыс. руб.	15,8	17,9	21,1	25,2	27,9	28,9
Рост, %	109,1	113,4	117,6	119,7	110,7	103,6

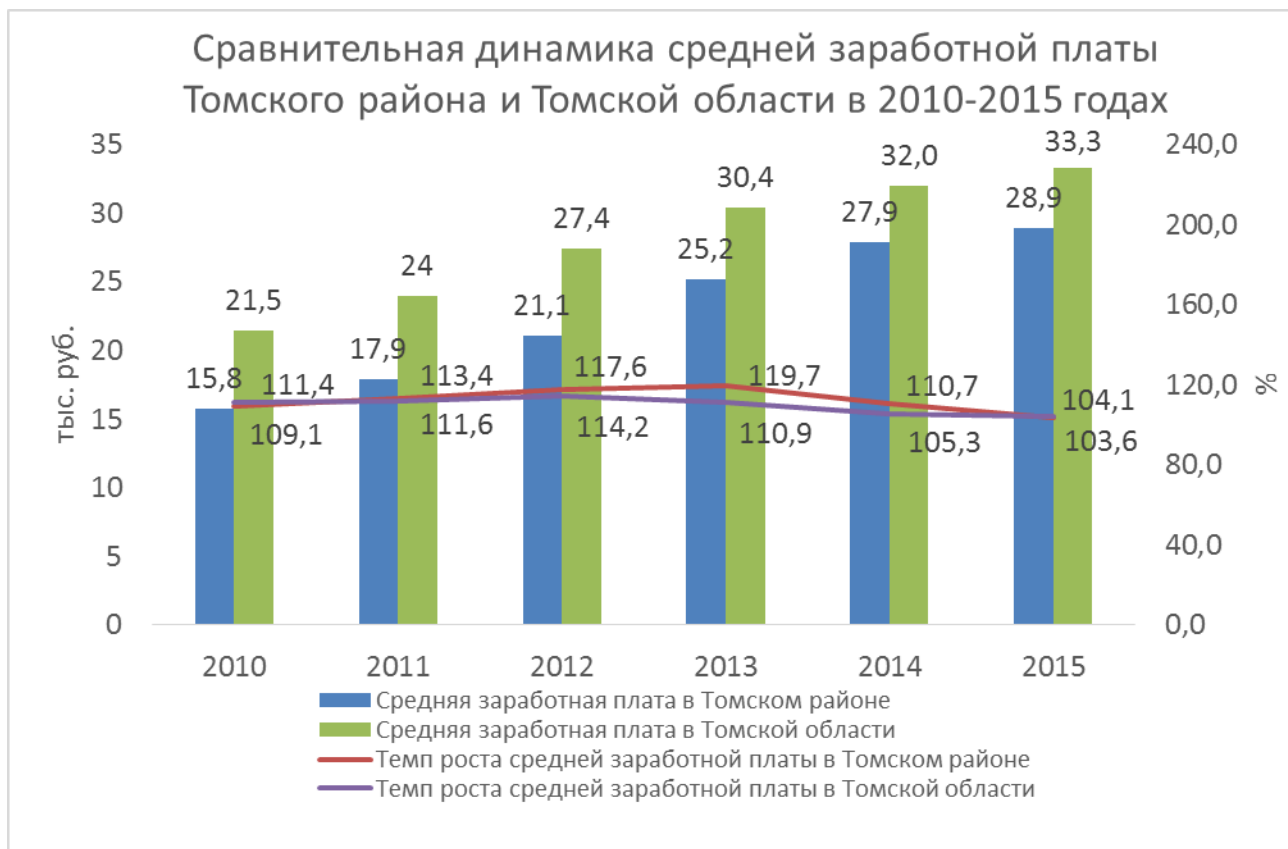

Наиболее высокая заработная плата в 2015 году сложилась в деятельности оптовой торговли – 36,9 тыс. руб., наиболее низкая заработная плата в сфере сбора, очистки и распределения воды – 18,8 тыс. руб.

Согласно данным Управления Пенсионного фонда РФ в Томском районе Томской области средний размер пенсии в 2015 году составил 11,4 тыс. руб., что к уровню 2014 года составляет 111% (в 2014 году – 10,3 тыс. руб.).

Повышение доходов населения оказывает влияние на потребление, в частности оборот розничной торговли по крупным и средним предприятиям увеличился с 50,1 млн. руб. в 2010 г. до 464,3 млн. руб. в 2015 г. Следует отметить, что данный показатель значительно ниже уровня 2014 г. на 44%, в связи со сложной экономической ситуацией в стране.

Промышленное производство

За 6 лет объем промышленного производства вырос в 2,3 раза, с 6,4 млрд. руб. в 2010 году до 14,7 млрд. руб. в 2015 году. Ежегодный рост за указанный период составил в среднем 120%. Доля данного показателя в общем объеме промышленного производства Томской области (345,4 млрд. руб.) в 2015 году составила 4,3%.

Наименование показателя	2010	2011	2012	2013	2014	2015
Объем промышленного производства, млрд. руб.	6,4	6,5	11,8	12,1	11,9	14,7
Рост, %	113	102	181	103	98	123,5



Сельское хозяйство

По итогам 2015 года ожидается объем сельскохозяйственного производства в размере 11 745,0 млн. руб., тогда как в 2014 году объем сельскохозяйственного производства составил 11 668 млн. руб., за пять лет рост составил 133,4%. Основные объемы реализованной сельскохозяйственной продукции обеспечены за счет крупных сельскохозяйственных комплексов - ООО «Межениновская птицефабрика», предприятия Аграрной группы, тепличный комбинат ООО «Трубачево».

В перспективе планируется дальнейший рост объемов производства за счет ввода новых крупных животноводческих комплексов с использованием государственной поддержки.

		2010	2011	2012	2013	2014	2015
Продукция сельскохозяйственных организаций:							
- в действующих ценах	млн. руб.	6 582,0	7 563,9	7 890,0	8 012,0	10 048,0	10 100,0
Продукция крестьянских (фермерских) хозяйств:							
- в действующих ценах	млн. руб.	260,6	114,5	132,6	136,0	143,0	145,0
Продукция в хозяйствах населения:							
- в действующих ценах	млн. руб.	1 902,1	2 122,0	1 288,0	1 407,0	1 477,0	1 500,0
ИТОГО сельскохозяйственной продукции	млн. руб.	8 744,7	9 800,3	9 310,6	9 555,0	11 668,0	11 745,0

Инвестиции в основной капитал крупных организаций

Объем инвестиций в основной капитал экономики крупных организаций района в 2015 году снизился к уровню 2014 года на 34,3% и составил 1257,1 млн. руб. В целом по Томской области данный показатель снизился к уровню 2014 года на 2,5%. Снижение показателя в районе связано с уменьшением объема инвестиций в основной капитал по таким видам экономической деятельности, как: «Сельское хозяйство, охота и лесное хозяйство» - 55% к уровню 2014 года, «Обрабатывающие производства» - 41,6%.

Следует отметить, что объем инвестиций снижается последние два года, до этого всплеск инвестиционной активности приходился на 2012 - 2013 годы, так как в указанный период был существенно увеличен объем инвестиций такими организациями, как ЗАО «Сибирская Аграрная Группа Мясопереработка», ООО «Томскнефтепереработка», ООО «Аэропорт ТОМСК» за счет собственных и привлеченных средств.

Наименование показателя	2010	2011	2012	2013	2014	2015
Инвестиции в основной капитал, млн.руб.	1185,2	881,2	3846,9	4071,5	1914,0	1257,1
Рост, %	123	74	437	106	47	66



Жилищное строительство

Томский район остается лидером в Томской области по вводу в действие жилых домов, за 6 лет показатель вырос более чем в 10 раз, с 15664 кв. м в 2010 году до 161432 кв. м в 2015 году. В среднем на 80% рост показателя обусловлен активизацией индивидуального жилищного строительства. В 2015 году введено индивидуальными застройщиками – 123336 кв. м. Данный показатель по Томской области составил 699072 кв. м., в том числе индивидуальными застройщиками – 281342 кв. м. Доля Томского района в показателях по Томской области составила 23,1% и 43,8% соответственно.

Наименование показателя	2010	2011	2012	2013	2014	2015
Ввод в действие жилых домов, кв.м.	15664	19599	22427	61625	115560	161432
Рост, %	123	125	114	275	188	140
в т.ч. индивидуальное жилищное строительство, кв.м.	9525,0	11804,0	19741,0	49402,0	113200,0	123336,0
Рост, %	85	124	167	250	229	109



II. Мероприятия по социально-экономическому развитию

Томского района

Стратегическое планирование

В целях реализации Федерального закона от 28.06.2014 №172-ФЗ «О стратегическом планировании в Российской Федерации» согласно Плану подготовки документов стратегического планирования муниципального образования «Томский район» в 2015 году разработаны и утверждены:

- Порядок разработки, утверждения, реализации и мониторинга реализации ведомственных целевых программ Томского района и Порядок принятия решений о разработке муниципальных программ Томского района, их формирования и реализации;

- Положение о системе документов стратегического планирования муниципального образования «Томский район»;

- Муниципальные программы Томского района;

- Стратегия социально-экономического развития муниципального образования «Томский район» до 2025 года.

Работа над стратегией социально-экономического развития муниципального образования «Томский район» до 2025 года в течение года проводилась Управлением по экономической политике и муниципальным ресурсам с привлечением Сибирского института управления – филиала РАНХиГС, а также были определены лица, ответственные за реализацию данного направления в органах и структурных подразделениях Администрации Томского района.

В ходе работы над документом были проведены три публичных мероприятия по обсуждению Стратегии с широкими слоями общества: представителями бизнеса различных форм собственности, представителями общественности и Главами сельских поселений.

Документ прошёл этап согласования и доработки с:

- областными департаментами. Поступило более 60 замечаний и предложений по улучшению качества документа, все они были учтены.

- структурными подразделениями Администрации Томского района. Уточнён перечень муниципальных программ, перечень приоритетных проектов в различных отраслях экономики и социальной сферы. Проведена оценка источников финансирования и ресурсов, необходимых для реализации Стратегии.

- Администрациями сельских поселений. Скорректировано территориальное развитие сельских поселений в сторону достижения общих целей и задач Стратегии, конкретизированы направления развития экономики и социальной сферы с точки зрения конкурентных преимуществ, перспектив развития сельских поселений.

В соответствии с законодательством было проведено общественное обсуждение проекта Стратегии в форме публичных слушаний с жителями района. В результате проект был одобрен.

Документ обсуждался на комитете Думы Томского района, были высказаны ряд замечаний и предложений, которые в результате были учтены.

После защиты Проекта Стратегии в Администрации Томской области документ был утверждён решением Думы Томского района 24.12.2015 года.

Реализация программно-целевого метода формирования бюджета Томского района

Начиная с 2016 года бюджет Томского района должен стать «программным» (в 2014 году доля программных расходов в бюджете составляла - 69%, в 2015 году – 84%), то есть в муниципальные программы будут включаться все расходы бюджета Томского района, за исключением отдельных видов бюджетных ассигнований.

В 2015 году Управлением по экономической политике и муниципальным ресурсам был разработан перечень муниципальных программ, исходя из среднесрочных целей и задач, определенных Стратегией социально-экономического развития Томского района, расходных обязательств Томского района, а также с учётом предложений субъектов бюджетного планирования.

Органами и структурными подразделениями Администрации Томского района в течение 2015 года были разработаны 9 муниципальных программ с начальным сроком реализации – 2016 год, согласованные со стратегическими приоритетами социально-экономического развития района:

1. МП «Развитие малого и среднего предпринимательства в Томском районе на 2016-2020 годы»;
2. МП «Улучшение условий и охраны труда в Томском районе на 2016 - 2020 годы»;
3. МП «Эффективное управление муниципальными ресурсами Томского района на 2016-2020 годы»;
4. МП «Эффективное управление муниципальными финансами Томского района на 2016-2020 годы»;
5. МП «Развитие сельскохозяйственного производства Томского района на 2016-2020 годы»;
6. МП «Развитие образования в Томском районе на 2016-2020 годы»;
7. МП «Социальное развитие Томского района на 2016-2020 годы»;
8. МП «Развитие информационного общества в Томском районе на 2016-2020 годы»;
9. МП «Улучшение комфортности проживания на территории Томского района на 2016 – 2020 годы».

Оценка эффективности муниципальных программ

В мае 2015 года проведена оценка эффективности муниципальных программ, реализуемых в Томском районе, за 2014 год. Критериями оценки являлись достижение целевых показателей программы, выполнение ее мероприятий, а также привлечение и освоение средств вышестоящих бюджетов и бюджета района. Семь программ, реализуемых в Томском районе - «Развитие малого и среднего предпринимательства в Томском районе на 2011-2014 годы», «Газификация муниципального образования «Томский район» на период 2013-2015 годы», «Старшее поколение Томского района на 2011-2013 годы», «Улучшение условий и охраны труда в Томском районе на 2013-2017 годы», «Развитие внутреннего и въездного туризма на территории Томского района Томской области на 2013-2017 годы», «Развитие социальной и инженерной инфраструктуры Томского района на 2011-2014 годы» и «Профилактика правонарушений на территории Томского района на 2013-2015 годы», имеют высокую и достаточную эффективность.

Программы «Устойчивое развитие сельских территорий муниципального образования «Томский район» на 2014-2017 годы и на период до 2020 года» и «Развитие личных подсобных хозяйств граждан в Томском районе на 2011-2015 годы» признаны низко эффективными по причине освоения средств (местного) районного бюджета не в полном объеме и не соответствия результатов мероприятий муниципальных программ установленным показателям, а также в реализации программы «Развитие личных подсобных хозяйств граждан в Томском районе на 2011-2015 годы» не достигнуты целевые показатели.

Решением Думы Томского района от 25.12.2014 №402 «Об утверждении бюджета Томского района на 2015 год» на реализацию муниципальных программ предусмотрены средства в следующих объемах:

№ пп	Наименование	Сумма
1	Муниципальная программа "Развитие личных подсобных хозяйств граждан в Томском районе в 2011 - 2015 годы"	2500,0
2	Муниципальная программа "Устойчивое развитие сельских территорий муниципального образования "Томский район" на 2014 - 2017 годы и на период до 2020 года"	20606,8
3	Муниципальная программа "Развитие малого и среднего предпринимательства в Томском районе на 2015 - 2020 годы"	700,0
4	Муниципальная программа "Развитие социальной и инженерной инфраструктуры Томского района на 2015 - 2017 годы"	29967,6
5	Муниципальная программа "Старшее поколение Томского района 2014 - 2016 годы"	894,8
6	Муниципальная программа "Улучшение условий и охраны труда в Томском районе на 2013 - 2017 годы"	277,0
7	Муниципальная программа "Газификация муниципального образования "Томский район" на период 2013 - 2015 годы"	4755,7
8	Муниципальная программа "Профилактика правонарушений на территории Томского района на 2013 - 2015 годы"	329,0
9	Муниципальная программа "Развитие внутреннего и въездного туризма на территории Томского района Томской области на 2013 - 2017 годы"	6589,0
10	Муниципальная программа "Создание условий для участников образовательного процесса в образовательных организациях муниципального образования "Томский район" на 2015 - 2017 годы"	5670,4
	ИТОГО	72290,3

Работа с крупными налогоплательщиками и инвесторами

В 2015 году на территории Томского района продолжали реализовываться и получили старт следующие инвестиционные проекты:

1. Проект промышленной разработки Южно-Александровского и Кусовско-Ширяевского участков Туганского ильменит-цирконового россыпного месторождения, расположенного на территории Томской области (ОАО "ТГОК "Ильменит").

2. Первый сельский парк "Околица" (ООО «Международный фестиваль - конкурс «Праздник Топора», ОГАУ «Центр делового сотрудничества и отдыха «Томь», НАУК «Сельский спортивно – досуговый комплекс» Зоркальцевского сельского поселения).

3. Промышленно-складской комплекс в Калтайском сельском поселении (ООО "Артлайф");

4. Размещение производственных площадей для осуществления государственного оборонного заказа в Зоркальцевском сельском поселении (ЗАО "НПФ "Микран").

5. Строительство объекта «Рыбоводно – производственный комплекс «Аквабиоцентр Томской области» (Комитет рыбного хозяйства Томской области).

6. Застройка Зональненского сельского поселения ОАО «ТДСК», строительство многоквартирных жилых домов в МКР «Южные ворота».

7. Реализации проекта строительства ООО ГК «Карьероуправление» многоквартирных жилых домов в МКР «Северный парк» п. Кисловка.

В районе имеются возможности для увеличения объемов производства: возобновлено строительство Турунтаевского молочного комплекса на 1200 голов, запланировано новое строительство Рыбаловского молочного комплекса на 1800 коров, а также строительство новых производственных площадей тепличного комплекса ООО «Трубачево» в 2015 – 2016 гг.

Внедрение успешных муниципальных практик на территории МО «Томский район»

В целях улучшения инвестиционного климата и развития предпринимательской деятельности, повышения конкурентоспособности экономики на территории муниципального образования «Томский район» выбраны 9 успешных муниципальных практик для внедрения на территории МО «Томский район», включённых в Атлас муниципальных практик. Уполномоченным органом, ответственным за данное направление определено Управление по экономической политике и муниципальным ресурсам.

В 2015 году внедрены 2 успешные практики:

- № 2 «Разработка и размещение в открытом доступе инвестиционного паспорта муниципального образования».

В результате, было утверждено положение об инвестиционном паспорте Томского района, а также паспорт размещен на официальном сайте Администрации Томского района в подразделе «Инвестиционный климат» раздела «Экономика» (http://www.tradm.ru/Inv_klimat.html).

- № 12 «Создание общественного совета по улучшению инвестиционного климата и развитию предпринимательства при Главе муниципального образования».

В результате, был сформирован совет под председательством Главы Томского района, в составе представителей органов местного самоуправления Томского района, предприятий, находящихся на территории района, индивидуальных предпринимателей и депутатов Думы Томского района.

Основными целями деятельности совета являются - согласование и координация действий бизнес-сообщества и органов местного самоуправления муниципального образования «Томский район» в вопросах улучшения инвестиционного климата, оказание содействия социально-экономическому развитию района, в реализации инвестиционных проектов на территории района и вовлечение инвесторов в разработку и реализацию политики по привлечению инвестиций. Совет будет собираться по мере необходимости, но не реже двух раз в год.

После проведения ведомственной и общественной экспертизы по данным практикам были вынесены положительные решения.

Повышение доходов населения посредством работы трехсторонней комиссии по регулированию социально-трудовых отношений

В 2015 году Управлением по экономической политике и муниципальным ресурсам организовано 4 заседания трехсторонней комиссии, в рамках которых рассмотрены следующие вопросы:

- мониторинг задолженности по заработной плате в организациях района;
- мониторинг поступления страховых взносов в Пенсионный Фонд;
- мониторинг ситуации на рынке труда Томского района и меры по содействию занятости населения;
- выполнение мероприятий по повышению средней заработной платы в соответствии с Указом Президента РФ от 07.05.2012г. № 597;

- о выплате среднемесячной заработной платы ниже величины прожиточного минимума, установленного Распоряжением Губернатора Томской области 23.10.2014 № 259-р за 4 квартал 2014 года.

По результатам работы комиссии подведены следующие итоги:

- приняты меры по погашению задолженности по заработной плате, а также выплаты среднемесячной заработной платы не ниже величины прожиточного минимума в отношении 8 предприятий Томского района;

- приняты меры по повышению заработной платы не ниже минимального размера оплаты труда в отношении 21 предприятия Томского района;

- в адрес прокуратуры Томского района направлена информация о 10 организациях, работники которых получают заработную плату ниже величины, установленной Региональным соглашением о минимальной заработной плате в Томской области;

- в адрес 14 работодателей направлены письма о предоставлении информации, подтверждающей выплату заработной платы не ниже величины прожиточного минимума, либо подтверждающей занятость отдельных работников на неполный рабочий день;

- взят на контроль вопрос задолженности по заработной плате в ООО «Авиакомпания «Томск Авиа».

III. Доходы бюджета Томского района

Консолидированный бюджет Томского района представлен бюджетом Томского района и бюджетами 19 сельских поселений:

Наименование показателя, млн. руб.	2011	2012	2013	2014	2015	2016 план
Консолидированный бюджет, в том числе:	1478	1878	2226	2140	2272	1987
Налоговые и неналоговые доходы	392	438	534	533	552	470
Районный бюджет	275	294	361	340	372	296
Бюджеты сельских поселений	117	143	173	194	180	174
Безвозмездные поступления	1085	1441	1692	1607	1720	1517
Районный бюджет	1109	1444	1722	1610	1479	1298
Бюджеты сельских поселений	169	187	326	209	241	219

Консолидированный бюджет Томского района в указанный период в среднем на 76% представлен безвозмездными поступлениями и только на 24% - налоговыми и неналоговыми доходами района и сельских поселений.

Анализируя динамику поступлений налоговых и неналоговых доходов, необходимо отметить, что с 2011 года по 2014 год в бюджетах сельских поселений района у данного показателя наблюдается рост в среднем на 12%. Поступления 2015 года составили 180 млн. руб. или 92,8% от уровня 2014 года по причине неисполнения доходов от использования имущества ЖКХ, план 2016 года – 174 млн. руб.

В отношении собственных доходов района складывается следующая ситуация: с 2011 года по 2015 год наблюдается рост поступлений в среднем на 8,4%. Поступления 2015 года (372 млн. руб.) составили 109,4% от уровня 2014 года. План на 2016 год (296 млн. руб.) возвратился к уровню показателя 2012 года (294 млн. руб.).

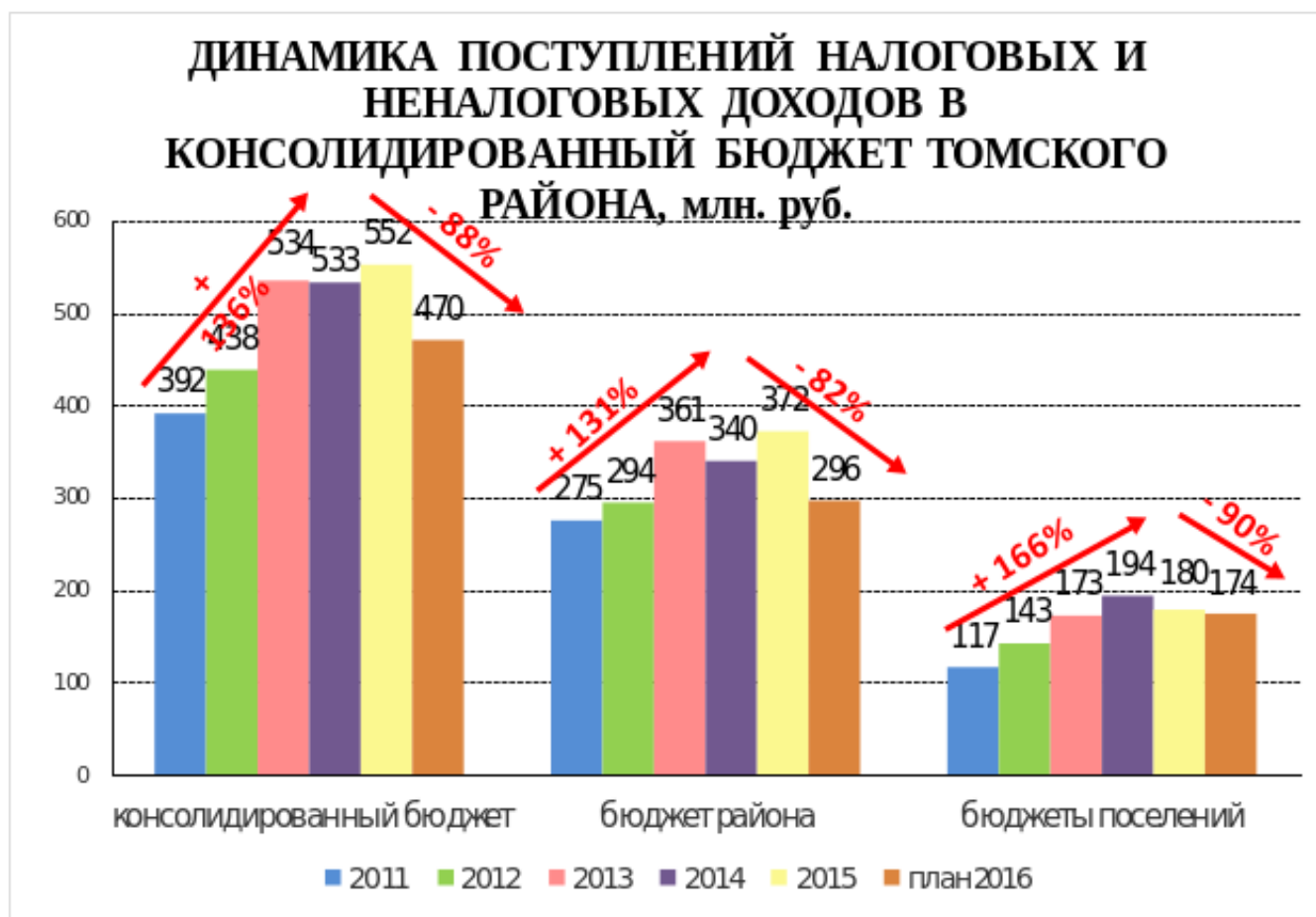

Снижение плана по поступлениям связано с:

- изменением земельного законодательства в части ограничения размера арендной платы за земельные участки с 01.03.2015 г. В соответствии со ст. 39.7 Земельного кодекса РФ размер арендной платы за земельные участки, находящиеся в государственной или муниципальной собственности и предоставленные для размещения объектов, предусмотренных пп. 2 п. 1 ст. 49 Земельного кодекса РФ (к которым, в том числе, относятся линейные объекты федерального и регионального значения, обеспечивающие деятельность субъектов естественных монополий), а также для проведения работ, связанных с использованием недр, не может

превышать размер арендной платы, рассчитанный для соответствующих целей в отношении земельных участков, находящихся в федеральной собственности (не должен превышать 2 % от кадастровой стоимости земельного участка). В результате бюджет Томского района недополучит в год около 17 млн. руб.

- изменениями, вносимыми в законодательство по взиманию платы за негативное воздействие на окружающую среду и ведущими к снижению поступлений, а именно с 2016 года в соответствии с Федеральным законом от 21.07.2014 № 219-ФЗ «О внесении изменений в Федеральный закон «Об охране окружающей среды» и отдельные законодательные акты Российской Федерации» не будет взиматься плата за выбросы загрязняющих веществ передвижными объектами, а также отчетным периодом в отношении внесения платы за негативное воздействие на окружающую среду признается календарный год. Срок уплаты по плате по итогам отчетного года - не позднее 1-го марта года, следующего за отчетным периодом. Таким образом, в 2016 году в бюджеты всех уровней поступит плата только за 4 квартал 2015 года. Кроме того, значительное снижение плана поступлений платы в 2016 году обусловлено тем, что основным плательщик УМП «Спецавтохозяйство г.Томска» не осуществляет ни текущие платежи, ни погашение задолженности прошлых лет.

- существенным снижением норматива отчислений НДФЛ в бюджет района: с 53,22% в 2011 году до 30,17% на 2016 год.



Несмотря на сокращение норматива отчислений, НДФЛ по-прежнему остается бюджетообразующим налогом для района, в структуре налоговых и неналоговых доходов по итогам 2015 года его доля составляет 59,5%. Несмотря на снижение норматива отчислений НДФЛ на 2016 год, его доля в структуре налоговых и неналоговых доходов возрастает, что связано с изменением самой структуры доходов (снижением плановых поступлений по доходам от аренды и продажи земельных участков, по плате за негативное воздействие на окружающую среду и др.).

В структуре доходов в 2015 году помимо НДФЛ следующими по объему поступлений являются:

- доходы от аренды земельных участков, государственная собственность на которые не разграничена (18,7%);

- доходы от продажи земельных участков, государственная собственность на которые не разграничена (5,8%);

- налог, взимаемый в связи с применением упрощенной системы налогообложения (4,4%);

- налог на добычу полезных ископаемых (2,9%);

- единый налог на вмененный доход (2,7%);

- плата за негативное воздействие на окружающую среду (1,7%);

- акцизы (2,2%);

- доходы от аренды земельных участков, находящихся в собственности муниципального района, доходы от аренды имущества, находящего в собственности района, доходы от продажи земельных участков, находящихся в собственности района, налог, взимаемый в связи с применением патентной системы налогообложения, единый сельскохозяйственный налог и штрафы, санкции, возмещение ущерба (менее 1%).

В 2015 году изменились условия зачисления доходов от земельных платежей, в частности увеличен норматив отчислений по доходам от аренды земельных участков, государственная собственность на которые не разграничена и которые расположены в границах сельских поселений, в бюджет муниципального района с 50 до 100%.

В целях повышения эффективности администрирования доходов, получаемых от продажи и аренды земельных участков, государственная собственность на которые не разграничена и которые расположены в границах сельских поселений с Администрациями сельских поселений были заключены соглашения о взаимодействии.

По итогам 2015 года произошло переисполнение плановых назначений по следующим администрируемым источникам доходов бюджета района:

1. Арендная плата за земли, государственная собственность на которые не разграничена (100%) - переисполнение на 4 027,4 тыс. руб. связано с активной работой по взысканию задолженности прошлых лет от таких крупных организаций, как: ООО «Томскнефтепереработка», ООО «Деревообрабатывающий комбинат «Зеленая фабрика», ООО «Кудровский карьер» и др.

2. Появился новый источник дохода - плата по соглашениям об установлении сервитута, заключенным органами местного самоуправления муниципальных районов, государственными или муниципальными предприятиями либо государственными учреждениями в отношении земельных участков, находящихся в собственности муниципальных районов – переисполнение на 10,0 тыс. руб. связано с заключением соглашений об установлении сервитута с ООО «СибирьСтройКомфорт» и ООО «Баранцевское».

3. Переисполнен план по доходам от продажи земельных участков, государственная собственность на которые не разграничена (100%), на 2 596,3 тыс. руб., что связано с продажей в собственность (аренду) посредством торгов (аукционов) 20 земельных участков (в д. Кисловка, с. Тахтамышево, с. Богашево и др.), а также другие платежи за земельные участки на основании ранее принятых постановлений.

СТРУКТУРА НАЛОГОВЫХ И НЕНАЛОГОВЫХ ДОХОДОВ БЮДЖЕТА ТОМСКОГО РАЙОНА ПО ВИДАМ ПОСТУПЛЕНИЙ (В %) ЗА 2015 - 2016 ГОДЫ

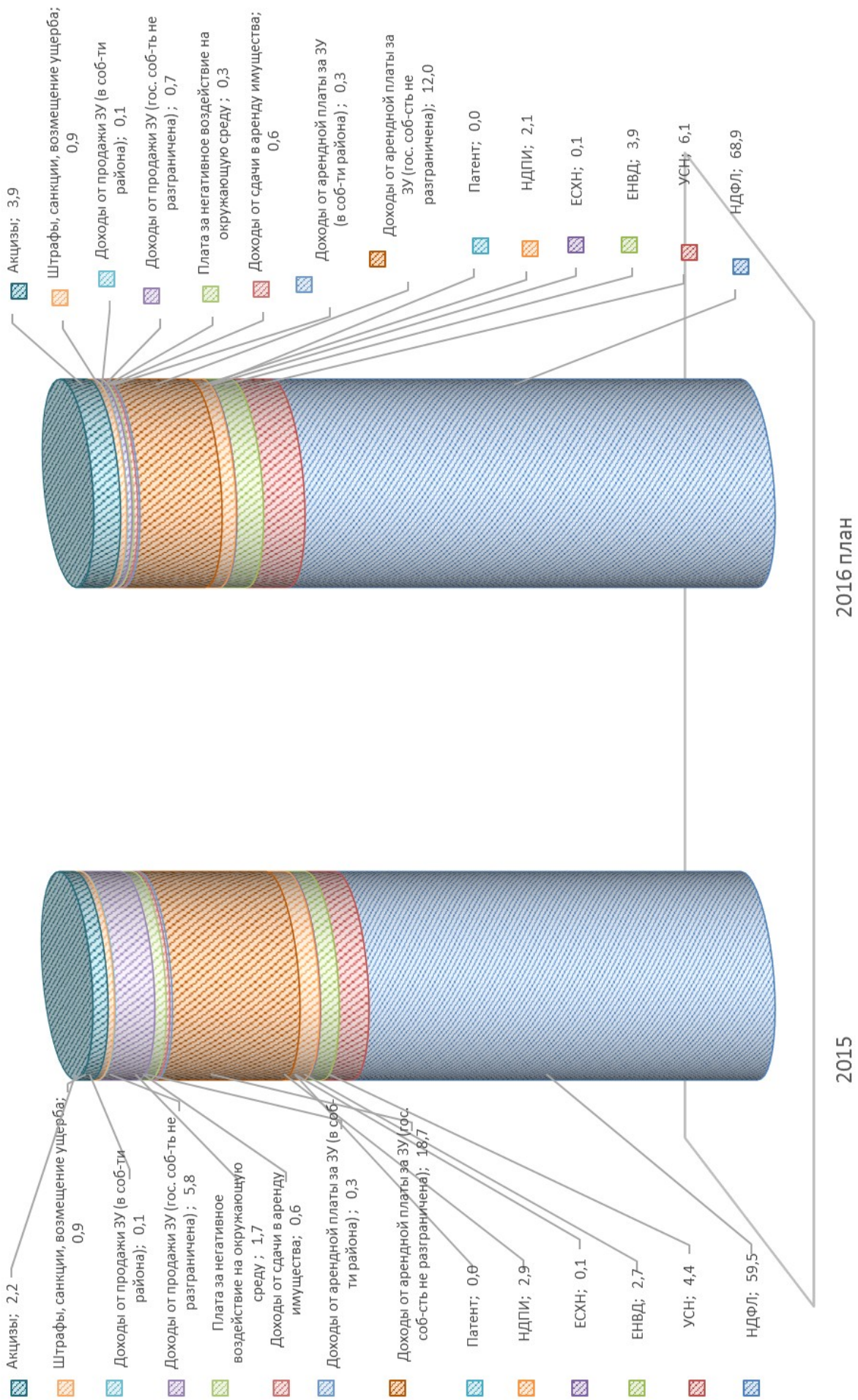

IV. Мероприятия по повышению доходов бюджета Томского района

Работа межведомственной комиссии по мобилизации доходов в бюджет Томского района

За 2015 год Управлением по экономической политике и муниципальным ресурсам проведено 11 заседаний межведомственной комиссий по мобилизации доходов в бюджет Томского района, на которых были приглашены и заслушаны 66 организаций и 60 индивидуальных предпринимателей.

Общая сумма рассмотренной задолженности составила 252 700,20 тыс. руб. из них: по налогам – 139 750,72 тыс. руб., по платежам во внебюджетные фонды – 75 870,39 тыс. руб., по аренде земли – 37 079,08 тыс. руб.

В адрес должников направлены письма - требования по погашению задолженности по налоговым, внебюджетным и арендным платежам. Подготовлены документы в Арбитражный суд для взыскания задолженности по арендным платежам за землю. Направлены в ИФНС России по Томскому району письма по вопросу включения в план выездной налоговой проверки. Информировались органы государственной власти об организациях, имеющих задолженность перед бюджетом Томского района.

В рамках работы комиссии комитетом по экономике постоянно ведётся мониторинг принятых решений, который позволяет своевременно отслеживать результаты выполнения протокольных поручений.

По результатам работы комиссии должниками за 2015 год была оплачена задолженность в сумме 121 029,12 тыс. руб. по налоговым платежам, платежам во внебюджетные фонды и арендным платежам за землю:

- по арендным платежам за землю в сумме 16161,4 тыс. руб., в том числе:

ООО «Баранцевское» в сумме 673,28 тыс. руб.;

ООО «Перовское» в сумме 155,04 тыс. руб.;

ОАО «ТГОК «Ильменит» на сумму 62,3 тыс. руб.;

ООО «Васария» в сумме 762,19 тыс. руб.;

ООО «Викинг» в сумме 110,14 тыс. руб.;

ООО «Томскнефтепереработка» в сумме 9 795,81 тыс. руб.;

ООО «Сиблесмаркет» в сумме 25,6 тыс. руб.;

ИП Маркова Валентина Валериевна в сумме 4,7 тыс. руб.;

ООО «Региональное агентство коттеджного строительства» в сумме 2 366,63 тыс. руб.;

Горболинская Наталья Анатольевна в сумме 2,65 тыс. руб.;

ООО «Регионгазстрой» в сумме 33,86 тыс. руб.;

ООО «ПСП «ЦИТО» в сумме 17,54 тыс. руб.;

ИП Тихомиров Константин Владимирович в сумме 21,45 тыс. руб.;

ООО «Кудровский Карьер» в сумме 2 122,65 тыс. руб.;

ИП Канаева Светлана Николаевна в сумме 6,8 тыс. руб.;

ИП Киракосян Рустам Саргисович в сумме 0,79 тыс. руб.

- по налоговым платежам, платежам во внебюджетные фонды в сумме 104 867,7 тыс. руб., в том числе:

ООО «Коларовское» в сумме 835 тыс. руб. по земельному налогу, во внебюджетные фонды в сумме 36,98 тыс. руб.;

ООО «Мазаловская Нива» в сумме 207,1 тыс. руб. во внебюджетные фонды;

ИП КФХ Андреев Анатолий Иванович в сумме 23,14 тыс. руб. во внебюджетные фонды;

УМП Спецавтохозяйство г. Томска в сумме 3 273,96 тыс. руб. за негативное воздействие на окружающую среду;

ООО «Томскнефтепереработка» в сумме по налоговым платежам в сумме 43 042,83 тыс. руб., во внебюджетные фонды в сумме 57 448,7 тыс. руб.

За период с 01.01.2015 год по 31.12.2015 год по инициативе Управления по экономической политике и муниципальным ресурсам было подано 45 заявлений, в том числе исковых заявлений о расторжении договоров аренды земельных участков и взыскании задолженности по арендной плате и пене - 36, а также о вступлении в реестр требований кредиторов – 9. Сумма, заявленная к взысканию в судебном порядке, составила 35 990,39 тыс. руб.

43 дела рассмотрены и приняты положительные решения. Сумма, взысканная в судебном порядке, составляет 22 289,3 тыс. руб., в том числе, в отношении должников:

ООО «Томскнефтепереработка» на сумму 7 495, 799 тыс. руб. (в т.ч. основная сумма задолженности 5 619, 35 тыс. руб.), оплачено 8 808, 3 тыс. руб.;

ООО "ДК "Зеленая фабрика" на сумму 5 737, 25 тыс. руб. (в т.ч. основная сумма задолженности 5 027, 69 тыс.руб.);

ООО «Петропавловское» на сумму 1 823, 48 тыс. руб. (в т.ч. основная сумма задолженности 1 302, 37 тыс. руб.), расторгнут договор аренды земли;

ООО «Баранцевское» на сумму 1 781, 5 тыс. руб. (в т.ч. основная сумма задолженности 1 453, 6 тыс. руб.), оплачено 673, 29 тыс.руб., отказ от расторжения договора аренды;

ООО "Астом Велокс» на сумму 1 025, 2 тыс. руб. (в т.ч. основная сумма задолженности 831, 03 тыс. руб.);
ООО «Кудровский карьер» на сумму 908, 52 тыс. руб. (в т.ч. основная сумма задолженности 816, 3 тыс. руб.), согласно решению суда организации, предоставлена рассрочка платежа с февраля по июнь 2016 года, отказ от расторжения договора аренды;

ООО "ИНКОР" на сумму 833, 778 тыс. руб. (в т.ч. основная сумма задолженности 662, 4 тыс. руб.);
ООО «Лесстрой» на сумму 791, 31 тыс. руб. (в т.ч. основная сумма задолженности 619, 97 тыс. руб.);
ГСК "Луч" и ГСК "Ангар" на сумму 359, 92 тыс. руб. (в т.ч. основная сумма задолженности 316,52 тыс. руб.), оплачено полностью;

ООО «РАВ» на сумму 334, 23 тыс. руб., расторгнут договор аренды земли;
ООО «Фортуна» на сумму 190, 168 тыс. руб. пени;
ООО "Лидер - Инвест" на сумму 136, 696 тыс. руб. (в т.ч. основная сумма задолженности 831, 031 тыс. руб.);

ОАО «ТГОК «Ильменит» на сумму 62, 3 тыс. руб. - пеня (задолженность оплачена);
ООО «НПО «Геотан» на сумму 41, 788 тыс. руб. (в т.ч. основная сумма задолженности 24,5 руб.);
ООО «Сибресурс» на сумму 39,0 тыс. руб. - пеня (задолженность оплачена);
ООО «Желтая долина» согласно решению суда расторгнуты 4 договора аренды;
ИП Сушкова Евгения Васильевна расторгнут договор аренды.

Управлением по экономической политике и муниципальным ресурсам поданы иски по взысканию задолженности по арендной плате за землю и расторжению договоров аренды на сумму 896, 231 тыс. руб. в отношении:

- в Томский районный суд Томской области к Фадярову Алексею Алексеевичу сумма иска 884, 456 тыс. руб. (в т.ч. основная сумма задолженности 342882,37 руб.);

- в Арбитражный суд Томской области к ООО «Научно-производственное объединение «Геотан» сумма иска 11, 775 тыс. руб. (пени)

По организациям, находящимся в банкротстве Арбитражным судом Томской области вынесены следующие решения:

1. Требование Администрации Томского района к ООО «Карьер-Кварц» в размере 511, 5 тыс. руб. признано обоснованным и включено в реестр требований кредиторов;

2. Требование Администрации Томского района к ООО «Сибирская нива» в размере 98, 577 тыс. руб. признано обоснованным и включено в реестр требований кредиторов;

3. Требование Администрации Томского района к ЗАО «Томь» в размере 118, 323 тыс. руб. признано обоснованным и включено в реестр требований кредиторов.

Администрацией Томского района в Арбитражный суд Томской области 30.11.2015 года направлено заявление о включении в реестр требований кредиторов в сумме 8 714, 3 тыс. руб. в отношении ООО «Петропавловское».

В службу судебных приставов в 2015 году направлены исполнительные листы о принудительном взыскании задолженности на сумму 5 596,3 тыс. руб. в отношении:

ООО «Петропавловское» на сумму 1 823, 48 тыс. руб.;

ОАО «ТГОК «Ильменит» на сумму 62, 3 тыс. руб. пени (задолженность оплачена);

ООО «Сибресурс» на сумму 39, 0 тыс. руб. (задолженность оплачена);

ООО «Кудровский карьер» на сумму 908, 5 тыс. руб.;

ООО «Баранцевское» на сумму 1 781, 5 тыс. руб.;

ООО «Фортуна» на сумму 190, 168 тыс. руб.;

ООО «Лесстрой» на сумму 791, 3 тыс. руб.

В 2015 году комиссией по признанию безнадежной к взысканию и списанию задолженности, признанной безнадежной к взысканию, по арендной плате за землю, подлежащей зачислению в бюджет Томского района и бюджеты сельских поселений Томского района, проведено списание задолженности в общей сумме 13 135, 69 тыс. руб.

Привлечение к постановке на налоговый учет юридических лиц, имеющих обособленные подразделения на территории Томского района

Управлением по экономической политике и муниципальным ресурсам постоянно ведётся работа по выявлению юридических лиц, осуществляющих свою деятельность на территории Томского района и поставленных на налоговый учёт в других районах.

В адреса 17 юридических лиц и ИФНС России по Томскому району направлены письма с требованием обеспечить постановку на учет обособленных подразделений для целей уплаты НДС:

ООО «Внедрение энергосберегающих технологий - Северск»;

ООО «Оскар»;

ООО «Т-Статус»;

ООО «Кливия»;

ООО «Акрополь»;

ООО «Пчела»;
 ООО «Пенная кружка»;
 ООО «Сибирский чай»;
 ООО «Ветер перемен»;
 ООО «ТомскийВторРемСтрой»;
 ООО «Рослогистика»;
 ООО «Хунюань»;
 ООО «Реабилитационная наркологическая клиника «НВ-Центр»;
 ООО «Чистый путь»;
 ООО «Велес-40»;
 ООО «НПО «ЭТН-Циклон»;
 ООО «Томлестрейд».

Поставлены на учет в ИФНС России по Томскому району обособленные подразделения: ООО «Пчела»; ООО «Пенная кружка»; ООО «Хунюань». ООО «Ветер перемен» зарегистрировано на территории Томского района.

В рамках соглашения об информационном взаимодействии между Инспекцией Федеральной налоговой службы по Томскому району и Администрацией Томского района в течение 2015 года в целях содействия регистрации обособленных подразделений на территории Томского района ежеквартально направлялась информация об исполнителях по муниципальным контрактам, срок поставки товаров (выполнения работ, оказания услуг) по которым превышает 1 месяц, перечни юридических лиц - арендаторов земельных участков на территории Томского района, перечни юридических лиц-арендаторов объектов недвижимости на территории Томского района, перечни юридических лиц, получивших разрешение и согласование на ведение деятельности в сфере недропользования, не зарегистрированных в ИФНС по Томскому району, а также сведения о собственниках земельных участков из категории земель сельскохозяйственного назначения, уведомивших Администрацию Томского района о намерении продать земельный участок в соответствии со ст. 8 Закона Томской области от 13.10.2003 № 135-ОЗ «Об обороте земель сельскохозяйственного назначения в Томской области».

Работа с неформальной занятостью

Начиная с 2015 года Управлением по экономической политике и муниципальным ресурсам принимаются меры по снижению неформальной занятости, легализации серой заработной платы, проведено 11 выездных заседаний межведомственной комиссий по мобилизации доходов в бюджет Томского района. Рассмотрены вопросы неформальной занятости в тринадцати сельских поселениях Томского района: Мирненском, Итатском, Наумовском, Копыловском, Малиновском, Октябрьском, Воронинском, Калтайском, Заречном, Турунтаевском, Новорождественском, Моряковском и Рыбаловском. Проведен мониторинг по 1772 юридическим лицам и индивидуальным предпринимателям:

	ЮЛ	ИП
Действующие по данным ЕГРЮЛ, ЕГРИП	897	875
<i>Наличие в списках, предоставленных на комиссию, в т.ч.:</i>		
- наличие в списке организаций, представляющих нулевую отчетность в ПФР	318	20
- не уплачивают НДФЛ	40	8
- не отчитывающиеся организации, не имеющие статуса недействующего ЮЛ (т.е. неотчитывающиеся менее года и (или) имеющие движение по счетам за последние 12 мес.)	2	0
- предоставляют нулевую отчетность ПФР (действуют с работниками)	39	2
- выплачивают заработную плату ниже прожиточного минимума	205	47
<i>Имеют задолженность по аренде земли</i>		
Имеют задолженность по аренде земли	27	18
<i>Ведётся исполнительное производство</i>		
Ведётся исполнительное производство	41	2
<i>Нарушили трудовые права работников</i>		
Нарушили трудовые права работников	4	0
<i>Имеют задолженность по НДФЛ</i>		
Имеют задолженность по НДФЛ	36	5
<i>Имеют задолженность перед Пенсионным фондом РФ</i>		
Имеют задолженность перед Пенсионным фондом РФ	94	128
<i>Получен ответ сельского поселения (по не бюджетным организациям), в т.ч.</i>		
Получен ответ сельского поселения (по не бюджетным организациям), в т.ч.	505	603
<i>Работают на территории сельского поселения, из них</i>		
Работают на территории сельского поселения, из них	181	252
<i>Представляют нулевую отчетность в Пенсионный фонд</i>		
Представляют нулевую отчетность в Пенсионный фонд	36	5
<i>Не уплачивают НДФЛ</i>		
Не уплачивают НДФЛ	12	4

Неотчитывающиеся организации, не имеющие статуса недействующего ЮЛ (т.е. неотчитывающиеся менее года и (или) имеющие движение по счетам за последние 12 мес.)	0	0
Нулевая отчетность ПФР (действуют с работниками)	5	0
Выплачивают заработную плату ниже прожиточного минимума	68	20
Не отчитываются за наёмных работников, не зарегистрированы в качестве работодателя	20	54
Численность работающих больше, чем по данным Пенсионного фонда	20	23
Действуют, но не зарегистрированы на территории поселения	73	58
Работодатели, не представившие трудовые договоры (по результатам обследования предприятий)	34	71
Выявлено работников без оформленных трудовых договоров при обследовании	105	217
Занимаются предпринимательской деятельностью и не состоят на налоговом учёте	0	29
Не поставлены на учёт обособленные подразделения	17	0

Проведена сверка информации по наёмным работникам с ИФНС России по Томскому району, Пенсионным фондом РФ в Томском районе по информации, полученной Управлением по экономической политике и муниципальным ресурсам от различных органов власти и управления:

- по арендаторам муниципального имущества (Администрация Томского района и Администрации сельских поселений);
- по организациям и индивидуальным предпринимателям, заключившим трудовые договоры с иностранными работниками (УФМС по Томской области),
- по хозяйствующим субъектам, получившим государственную и муниципальную поддержку на развитие своей деятельности (Администрация Томского района);
- по предприятиям ЖКХ, использующим муниципальное имущество (Администрация Томского района);
- по работодателям, предоставившим справки работникам о средней заработной плате в целях обращения за мерами социальной поддержки (ОГБУ «Центр социальной поддержки населения Томского района»);
- по работодателям, предоставившим справки о средней заработной плате для определения пособия по безработице, обратившимся в целях поиска работы гражданам (ОГКУ «Центр занятости населения г.Томска и Томского района»).

В результате проведенной работы выявлено 1858 работников, с которыми не заключены трудовые договоры. Работодателям направлены письма о необходимости принятия мер по обеспечению трудовых и пенсионных прав своих работников и предоставлении информации в Администрацию Томского района. Информация о работодателях, использующих труд наемных работников без официального трудоустройства, направлена в прокуратуру и государственную инспекцию труда. По результатам проведенных мероприятий работодателями – нарушителями было заключено 702 трудовых договора с наемными работниками.

V. Мероприятия в области малого предпринимательства, потребительского рынка

Малое и среднее предпринимательство

Развитие малого и среднего предпринимательства является стратегическим направлением для социально-экономического развития Томского района. В условиях сложившейся финансово-экономической ситуации задача по созданию условий для развития малого и среднего предпринимательства требует особого внимания.

Общая сумма налоговых поступлений в бюджет Томского района от предпринимательской деятельности в 2015 году составила 26 846,5 тыс. руб., что к уровню 2014 года составляет 98,2% (уменьшение на 494,4 тыс. руб.).

Налоги	2010 г., тыс. руб.	2011 г., тыс. руб.	2012 г., тыс. руб.	2013 г., тыс. руб.	2014 г., тыс. руб.	2015 г., тыс. руб.
ЕНВД	6643,6	8276,4	9752,8	9341,0	10111,0	10207,1
УСН	0,0	0,0	0,0	15573,8	16860,6	16237,4
Патент	0,0	0,0	0,0	27,3	158,6	81,7
ЕСХН	147,8	271,5	334,0	333,6	210,7	320,3
Итого	6791,4	8547,9	10086,8	25275,7	27340,9	26846,5

По итогам 2015 года в Томском районе зарегистрировано 1652 индивидуальных предпринимателей (на 116 субъектов больше, чем в 2014 году), в течение года зарегистрировались 299 субъектов, сняты с учёта 183. На 1000 жителей района приходится 23 индивидуальных предпринимателя.

Общая численность работающих в сфере малого и среднего предпринимательства – 5,8 тыс. чел. или 22,2% от численности населения, занятого в экономике района.

Поддержка субъектов малого и среднего предпринимательства в Томском районе осуществляется посредством реализации муниципальной программы «Развитие малого и среднего предпринимательства на территории Томского района на 2015-2020 годы», которая направлена на формирование условий для развития малого и среднего предпринимательства в Томском районе.

Программа реализуется путем предоставления субъектам малого и среднего предпринимательства информационной, консультационной, имущественной, финансовой поддержки. Механизмы реализации программы, ее программные мероприятия определены исходя из основной цели Программы и задач, необходимых для решения поставленной цели.

В 2015 году специалистами сектора потребительского рынка и малого предпринимательства совместно со специалистами организаций инфраструктуры поддержки предпринимательства дано более 350 консультаций по вопросам открытия и ведения бизнеса, по участию в конкурсе предпринимательских проектов «Развитие».

В октябре 2015 года муниципальное образование «Томский район» участвовало в конкурсном отборе поддержки муниципальных программ развития малого и среднего предпринимательства. На реализацию муниципальной программы в 2015 году было выделено из бюджета Томского района 700,0 тыс. руб., а также привлечено средств из областного бюджета на сумму 6251,6 тыс. руб., в том числе:

- на организацию стартующего бизнеса в рамках районного конкурса предпринимательских проектов «Развитие» - 450,0 тыс. руб. из местного бюджета, 5601,6 тыс. руб. из областного бюджета;
- на проведение иных мероприятий (сезонной ярмарки, конкурсов) – по 200,0 тыс. руб. из местного и областного бюджетов;
- на поддержку муниципального бизнес-инкубатора – 50,0 тыс. руб. из местного бюджета и 450 тыс. руб. из областного бюджета.

Основное финансирование программы – 87% направлено на реализацию конкурса предпринимательских проектов «Развитие».

Конкурс предпринимательских проектов субъектов малого предпринимательства «Развитие» и принятая муниципальная программа «Развитие малого и среднего предпринимательства на территории Томского района на 2015-2020 годы» - действующие механизмы, созданные для поддержки предпринимательства в районе, которые показали свою эффективность.

С начала организации районного конкурса «Развитие» проведено семь конкурсов предпринимательских проектов: 78 победителей получили гранты на развитие своего бизнеса на общую сумму 25,2 млн. руб., создали дополнительно 168 рабочих мест.

С 28 октября по 30 ноября 2015 года был проведен 7-ой конкурс предпринимательских проектов, по результатам которого предоставлена поддержка 14 победителям конкурса.

На конкурс поступило 20 заявок, в результате были определены 14 победителей конкурса, в том числе по видам деятельности: сельское хозяйство – 5, ремонт автотранспортных средств - 1, здравоохранение, предоставление социальных услуг - 2, изготовление мебели - 1, организация пекарни - 2, цех по производству полуфабрикатов - 1, организация пряничной мастерской - 1, студия-мастерская по изготовлению и оформлению подарков ручной работы - 1. Из числа победителей конкурса «Развитие» 8 участников являлись зарегистрированными безработными, 1 участник являлся многодетным родителем, 4 участника – молодые до 30 лет, 1 участник – работник социальной сферы.

С целью популяризации предпринимательской деятельности в 2015 году проводились следующие мероприятия:

- 22 мая 2015 года в муниципальном учреждении культуры «Центр досуга» п. Кисловка проведено праздничное мероприятие, посвященное профессиональному празднику «День Российского предпринимательства в Томском районе», в котором приняло участие более 120 предпринимателей. 54 предпринимателя района были награждены почетными грамотами Администрации Томского района, 9 предпринимателей были награждены грамотами и благодарностями Департамента промышленности и развития предпринимательства Томской области. Всем награжденным были вручены памятные подарки. Организована выставка товаров, производимых индивидуальными предпринимателями,

- публиковались материалы по пропаганде и популяризации предпринимательской деятельности в газете «Томское предместье», на сайте Администрации Томского района,

- 2 ноября 2015 года Моряковским бизнес-инкубатором проведен обучающий семинар для учащихся старших классов общеобразовательных учреждений на базе МАОУ «Моряковская средняя общеобразовательная школа» с. Моряковский затон на тему «Развитие предпринимательских компетенций молодежи». В семинаре приняли участие более 30 учащихся Моряковской и Рыбаловской СОШ, предприниматели Моряковского сельского поселения,

- 25 декабря 2015 года на базе МАОУ «Богашевская средняя общеобразовательная школа» с. Богашево Моряковским бизнес-инкубатором был проведен семинар по вовлечению молодежи в предпринимательскую

деятельность, в котором приняло участие более 35 человек. По окончании учебы участникам семинаров были выданы сертификаты,

- в декабре 2015 года создан сайт «Малый бизнес Томского района» (www.mb.tradm.ru), где представлены полезные информационные материалы, новости, аналитические и обзорные материалы, которые могут быть использованы в работе субъектами малого и среднего бизнеса.

Потребительский рынок

Потребительский рынок – один из важнейших сегментов жизнеобеспечения района, обеспечивающий 72,4 тыс. человек, участвующий в формировании основ экономической стабильности района, является одним из источников пополнения бюджета района.

Потребительский рынок района представляют 579 объектов, в том числе в сфере торговли - 390; общественного питания - 93; легкой промышленности – 2, бытового обслуживания - 61; пищевой промышленности - 33, в том числе предприятий по производству: колбасных изделий - 5, заготовке дикоросов - 2, переработке молока - 3, производству муки - 2, переработке и консервированию - 2, переработке рыбной продукции - 3, производстве хлебобулочных изделий - 9, кондитерских изделий – 7.

Розничная торговля

На современном этапе розничная торговля входит в число ведущих отраслей экономики; в сфере торгового обслуживания Томского района функционирует 390 розничных магазинов, 269 из которых осуществляют торговлю смешанным ассортиментом товаров, 54 – специализируются на продаже продовольственной группы товаров, 36 – на продаже непродовольственных товаров.

В сфере торговли постоянно растет доля предприятий торговли, которые по уровню обслуживания, эстетическому, техническому состоянию соответствуют современным требованиям.

В районе осуществляют деятельность крупные федеральные торговые продовольственные сети:

№ п/п	Наименование сети	Местонахождение
1.	«Мария-РА»	п. Зональная станция, Зональненское сельское поселение п. Моряковский затон, Моряковское сельское поселение д. Кисловка, Заречное сельское поселение с. Корнилово, Корниловское сельское поселение п. Молодежный, Малиновское сельское поселение с. Октябрьское, Октябрьское сельское поселение
2.	«Мясной ряд»	п. Рассвет, Копыловское сельское поселение п. Молодежный, Малиновское сельское поселение
3.	«Ярче»	п. Богашево, Богашевское сельское поселение п. Зональная станция, Зональненское сельское поселение
3.	«Радуга вкуса»	п. Аэропорт, Мирненское сельское поселение п. Копылово, Копыловское сельское поселение
4.	«Холди - дискаунтер»	п. Моряковский затон, Моряковское сельское поселение
5.	«Быстроном»	п. Зональная станция, Зональненское сельское поселение

Обеспеченность населения площадью торговых объектов на 1 тыс. жителей составляет 453,8 кв. м. при нормативе минимальной обеспеченности 426 кв. м.

В 2015 году введены в эксплуатацию магазины строительно-хозяйственных товаров в с. Рыбалово площадью 200 кв. м. ИП Федоровой О. А. и в с. Кафтанчиково площадью 210 кв. м. ООО «Династия» (руководитель Киреева Е.А.).

Оборот розничной торговли по крупным и средним предприятиям Томского района в 2015 году составил 464 340,0 тыс. рублей, что в сопоставимых ценах составляет 56,0 % к соответствующему периоду предыдущего года. Данный показатель по Томской области составляет 134 320 500,0 тыс. руб., что в сопоставимых ценах - 95,0 % к уровню 2014 года. Доля показателя Томского района в обороте розничной торговли Томской области незначительна и составляет 0,4%. В сфере потребительского рынка в Томском районе занято более 4,7 тыс. человек.

Обеспечение ценовой доступности товаров для всех социальных групп населения является одной из главных проблем развития потребительского рынка района, с учетом того, что большая часть населения имеет относительно невысокий уровень дохода. В связи с ростом цен, начиная с августа 2014 года, проводится еженедельный мониторинг розничных цен на 40 наименований продуктов питания.

В мониторинге участвовали 14 объектов торговли. Так, в первом квартале 2015 года во всех торговых предприятиях наблюдался еженедельный рост розничных цен. Стоимость 1 кг муки пшеничной 1-ого сорта возросла от 4 до 5 рублей (рост 20%), риса - от 28 до 32 рублей (60%). Возросла в среднем на 5 рублей за килограмм цена на макаронные изделия. Значительно поднялась цена на растительное масло от 15 рублей до 31

рубля за литр. Почти на 52 % (около 20 рублей) поднялась цена на сахар. Поднялись цены в среднем на чай – на 60%, на колбасы вареные – на 33%, сырокопченые - на 24%, варено- копченые – на 35%, на рыбу мороженую - на 51%, на рыбные консервы увеличились от 7 до 10 рублей за банку. Значительно выросла цена на сыр твердый – до 30%.

Необходимо отметить, что цена на мясо кур возросла незначительно – всего около 10 рублей за килограмм, также цены на молочную продукцию – молоко, творог, сметану возросли в среднем соответственно на 8 рублей, 17 рублей и 15 рублей. На 2 рубля выросла цена на хлеб, что составляет 11 %.

Цены на овощи и фрукты также выросли значительно. Так, цены за квартал за килограмм возросли: лука - в среднем на 15 рублей, капусты - на 29 рублей, огурцы – на 40 рублей, морковь – на 16 рублей. Возросли цены и на фрукты - яблоки – на 50 рублей, бананы – на 50 рублей, апельсины, мандарины – на 20 рублей. Яйцо увеличилось в цене за 1 десяток на 8 рублей.

Во втором квартале 2015 года во всех торговых предприятиях прекратился еженедельный рост розничных цен, который наблюдался в 1 квартале 2015 года.

Так, произошло снижение цен на муку пшеничную (сорт высший) в среднем на 3 рубля 50 копеек, когда в 1 квартале 2015 г. рост стоимости 1 килограмма муки составлял около 20%. Стоимость круп рисовой и гречневой, макаронных изделий, масла рафинированного, сахара осталась на уровне 1 квартала 2015 года.

Оставались на протяжении всего квартала стабильными цены, без значительных колебаний, на молочную продукцию: молоко, творог, сметану, масло сливочное. Наблюдалось снижение цен на сыр твердый от 15 рублей до 60 рублей за килограмм. В конце второго квартала 2015 года во всех магазинах наблюдалось сезонное снижение розничных цен на весь ассортимент овощей и фруктов.

Значительно снизилась цена на яйцо столовое - в среднем на 12 - 18 рублей за десяток.

В 3 квартале 2015 года отмечено снижение цен на мясо кур - на 12%, на молоко питьевое - на 8%, на сахар - на 3%, на яйцо - на 4%. Также наблюдалось сезонное снижение цен на все виды фруктов и овощей, особенно значительно на лук - 18%, капусту - 48%, огурцы - 28%, картофель – на 12%.

Однако, выросли цены на муку пшеничную - на 6%, на макаронные изделия - на 7%, на масло растительное на - 5 %.

Розничные цены на остальные виды продукции на протяжении всего квартала оставались стабильными.

В 4 квартале в сравнении с 3 кварталом 2015 года резких скачков цен не наблюдалось, однако выросли цены на масло растительное, масло подсолнечное рафинированное, сахар, яйцо, сезонное повышение цен на овощи и фрукты.

Необходимо отметить, что розничная торговая надбавка на социально - значимые товары в магазинах локальных сетей, несетевых магазинах и нестационарных торговых объектах остается на уровне 15% - 20%, а закуп товаров руководителями выше названных магазинов происходит в основном на оптовых складах г. Томска, в крупных оптовых сетях, откуда и формируется базовая цена. Изменение цены на оптовых предприятиях автоматически ведет к увеличению цены в розничной сети.

Потребительская кооперация

Отмечается развитие основных отраслей потребительской кооперации: торговли, заготовительной деятельности и производства. Розничная торговая сеть системы потребительской кооперации района представлена 4 потребительскими обществами или 23 магазинами. Численность работающих в сфере потребительской кооперации - 82 человека. Наряду с торговлей приоритетным направлением остается заготовительная отрасль, особенно закупки мяса, молока, меда, овощей, ягод. Торговые предприятия потребительских обществ района продолжают заниматься социальной миссией на селе: приемом предварительных заказов на товары, бесплатной доставкой крупногабаритных товаров, комбикорма, сахара, строительных материалов.

Пищевая промышленность

Большой вклад в формирование потребительского рынка вносят местные производители. На территории района действуют 34 перерабатывающих предприятия, которые предлагают для потребителей широкий ассортимент продуктов питания, среди них: ООО «Сибирская аграрная группа Мясопереработка», ООО «Межениновская птицефабрика», ООО «Красота. Сила. Молодость», ООО «Пивоваренная компания «Синий Утес», ООО «Сибирское здоровье», ООО «Вегус», ИП Семкин В.В., ООО «Племенной завод «Заварзино», ООО «Деликат-Т», ООО «ТПК «Хороший», ООО «Плюс», ООО «Воронино», СПК «Нелюбино», ЗАО «Агротеховощ», ООО «Рыбный двор». ИП Семкин В.В. ИП Бекмухаметов Х.Х, и еще 17 предприятий являются субъектами малого бизнеса, организованными в форме индивидуальных предпринимателей.

В отраслевом разрезе пищевая промышленность Томского района включает 9 хлебопекарных предприятий, 7 - мясоперерабатывающих, 5 - кондитерских, 4 - молочных, 3 - рыбоперерабатывающих, 2 - по переработке овощей и ягод, по одному - производство пива и гематогена. В целом пищевая промышленность является одной из наиболее развитых сфер в экономике Томского района.

В 2016 году планируется открытие двух пекарен в населенных пунктах Рыбалово и Нелюбино, а также создание производства полуфабрикатов в д. Черная речка.

Общественное питание

Оборот общественного питания в районе формируется, в большей степени, за счет индивидуальных предпринимателей. За 2015 год оборот общественного питания составил 132 329,0 тыс. руб., что к аналогичному периоду 2014 г. составляет 73,7%. Данный показатель по Томской области составляет 8 779 600,0 тыс. руб., что к уровню 2014 года - 95,0 %. Доля показателя Томского района в обороте общественного питания Томской области составляет 1,51%.

Сектор общественного питания района представлен предприятиями общественного питания открытого типа, предприятиями питания школ, предприятиями общественного питания закрытой сети, предприятиями питания социальной сферы. Всего в районе 95 предприятий, в том числе 34 школьных столовых на 2528 посадочных мест.

Предприятия общественного питания открытого типа представлены в основном как придорожные кафе вдоль федеральных трасс. В связи с увеличивающимся транспортным потоком потребность в услугах придорожного бизнеса возрастает.

Бытовое обслуживание

Система бытового обслуживания Томского района сформировалась на основе предпринимательской инициативы и насчитывает 49 предприятий, в основном парикмахерские, мастерские по ремонту и пошиву одежды, автомастерские, с общей численностью более 100 человек. На развитие сферы бытового обслуживания района оказывает влияние близость района к областному центру, где находятся крупные сервисные центры, салоны, мастерские.

Ярмарки «выходного» дня

Одной из таких мер по стимулированию развития торговли местной сельскохозяйственной и продовольственной продукцией являются ярмарки «выходного дня» в г. Томске. Места торговли на ярмарках «выходного дня» оборудованы прилавками, холодильными витринами. Для поднятия имиджа Томского района сельские продавцы обеспечиваются фартуками с символикой Томского района, бейджиками, ценниками.

За 2015 год состоялось 53 ярмарочных мероприятий на площадках в г. Томске, в которых участвовало более 14 250 участников, реализовано сельскохозяйственной продукции на сумму более 73,8 млн. руб.

Товаропроизводители Томского района участвуют в областных специализированных ярмарках в г. Томске «Сад-огород», «Товары народных художественных промыслов и ремесел», «Масленица», «Медовый спас». Около 200 мест (из них 140 личные подворья), ежедневно реализуют сельхозпродукцию на рынках г. Томска.

25 сентября 2015 года на территории областного рынка ОАО «ТомскАгроИнвест» была проведена ярмарка «Праздник картошки», в котором приняло участие 87 представителей Томского района, реализовано продукции на сумму более 500,0 тыс. руб.

С 22 октября по 24 октября 2015 года во Дворце спорта состоялась выставка-ярмарка «Золотая осень. Урожай-2015». Томский район был награжден Дипломом Администрации Томской области в номинации «За разработку конкурентоспособной продукции».

VI. Мероприятия в области охраны труда и социально трудовых отношений

За 2015 год Координационным советом по проблемам охраны труда были проверены 13 организаций района по соблюдению законодательства по охране труда. Выявлено более 45 нарушений трудового законодательства и иных нормативных правовых актов, содержащих нормы трудового права. На заседании Координационного совета были заслушаны руководители и специалисты по охране труда двух организаций, где произошли смертельные/тяжелые несчастные случаи на производстве и подведены итоги районного смотра - конкурса по улучшению условий труда за 2014 год.

В рамках реализации муниципальной программы «Улучшение условий и охраны труда в Томском районе на 2013-2017 годы» в 5 учреждениях образования Томского района проведена специальная оценка условий труда на 170 рабочих местах.

В ноябре текущего года при содействии Администрации Томского района прошли обучение по охране труда за счет средств Департамента по социально-экономическому развитию села Томской области работники сельскохозяйственных организаций района в количестве 37 человек.

В 2015 году в районе проведён первый этап областного детского конкурса по охране труда. В конкурсе приняли участие 198 детей. На областной конкурс представлены 18 работ, в номинации «Шаг в будущее» 1 место заняла ученица МБОУ ДОД «Рыбаловская детская художественная школа» Томского района.

В течение 2015 года осуществлена регистрация 41 коллективного договора, что на 28 договоров больше, чем за 2014 год.

VII. Мероприятия в области земельных отношений

На 31.12.2015 год Комитетом по земельным ресурсам Управления по экономической политике и муниципальным ресурсам (далее – комитет по земельным ресурсам):

Через операционный сектор «Единое окно» принято и обработано **5057** заявлений, поступивших от физических и юридических лиц.

№ п/п	Наименование муниципальной услуги (по предоставлению земельного участка)	Количество входящих заявлений, поданных через операционный сектор «Единое окно»
1	2	3
1	Обращение	2300
2	Выдача соглашения об установлении сервитута в отношении земельного участка, находящегося в муниципальной собственности муниципального образования «Томский район»	2
3	Выдача разрешения на использование земель или земельных участков, находящихся в муниципальной собственности муниципального образования «Томский район», без предоставления земельных участков и установления сервитута	1
4	Предоставление земельного участка без проведения торгов	30
5	Предоставление земельного участка из земель сельскохозяйственного назначения, находящихся в муниципальной собственности, а также из земель государственная собственность на которые не разграничена для создания фермерского хозяйства и осуществления его деятельности	3
6	Перераспределение земель и (или) земельных участков	2
7	Прекращение права на земельный участок	662
8	Предоставление земельного участка для целей не связанных со строительством	3
9	Извещение	89
10	Запрос в архив	540
11	Предоставление земельного участка из земель, находящихся в муниципальной собственности, а также из земель, государственная собственность на которые не разграничена для индивидуального жилищного строительства	2
12	Утверждение схемы расположения земельного участка на кадастровом плане территории в целях его образования путем раздела из земель, находящихся в муниципальной собственности муниципального образования «Томский район»	28
13	Получение адресной справки	1
14	Предоставление прав на земельные участки из земель, находящиеся в муниципальной собственности, а также из земель, государственная собственность на которые не разграничена в личное подсобное хозяйство	15
15	Участие в аукционе по продаже земельного участка или права на заключение договора аренды	1
16	Постановка на учет на получение земельного участка для индивидуального жилищного строительства в соответствии со статьей 14.2 Закона № 74-ОЗ	7
17	Внесение изменений в правоудостоверяющие и правоустанавливающие документы	144
18	Иные заявления (принятые с начала года до 01.04.2015 г.)	1227
	Итого	5057

Кроме того за 2015 год зарегистрировано и обработано **518** документов входящей корреспонденции (письма, запросы, служебные документы из различных департаментов Администрации Томской области, органов государственной власти, органов местного самоуправления).

Зарегистрировано и направлено почтой России (выдано на руки) **8536** документов исходящей корреспонденции (письма физическим и юридическим лицам, ответы на запросы органов государственной власти, органов местного самоуправления).

Внесено в АГИС в 2015 г. **3920 постановлений** по видам документов, представленных в таблице:

№ п/п	Вид документа	Количество документов
1	Постановление	98
2	Постановление Думы Томской области	1
3	Постановление о внесении изменений	261

4	Постановление о внесении изменения	2
5	Постановление о предварительном согласовании и образовании земельного участка	7
6	Постановление о предварительном согласовании и утверждении схемы земельного участка	6
7	Постановление о предварительном согласовании места размещения объекта	74
8	Постановление о предварительном согласовании предоставления земельного участка	405
9	Постановление о предоставлении в установленном порядке земельных участков	2
10	Постановление о предоставлении земель в собственность	1
11	Постановление о предоставлении земель для садоводства	1
12	Постановление о предоставлении земельного участка	1315
13	Постановление о предоставлении земельных участков	68
14	Постановление о предоставлении и изъятии земельных участков	1
15	Постановление о прекращении аренды	720
16	Постановление о прекращении права безвозмездного срочного пользования, права постоянного (бессрочного) пользования	16
17	Постановление о признании утратившим силу постановления	62
18	Постановление о присвоении адреса	29
19	Постановление о разделе земельного участка	42
20	Постановление о формировании земельного участка	349
21	Постановление о формировании земельных участков	8
22	Постановление об изменении адреса земельного участка	4
23	Постановление об изменении вида разрешенного использования земельного участка	14
24	Постановление об образовании земельного участка	43
25	Постановление об образовании земельных участков	141
26	Постановление об образовании части земельного участка	2
27	Постановление об объединении земельных участков	1
28	Постановление об отмене постановлений	23
29	Постановление об отмене постановления	13
30	Постановление об отмене правовых Администрации Томского района	3
31	постановление об упорядочении адресного хозяйства	1
32	Постановление об утверждении раздела земельного участка	36
33	Постановление об утверждении схемы расположения земельного участка	154
34	Постановление об утверждении схемы расположения земельных участков на кадастровом плане территории	7
35	Постановление об уточнении вида разрешенного использования земельного участка	4
36	Постановление об уточнении категории земельного участка	6
	Итого	3920

По вопросу оформления прав на земельные участки в 2015 году подготовлено 835 постановлений:

- о предоставлении земельных участков – 276;
- о присвоении адреса земельным участкам – 13;
- о прекращении права безвозмездного срочного пользования на 496 земельных участков;
- об уточнении категории земельных участков – 3;
- о внесении изменений – 24;
- об отмене постановлений – 10;
- о признании утратившими силу постановлений – 10;
- об изменении вида разрешенного использования – 1;
- о разделе земельного участка – 1;
- об утверждении списка граждан, признанных нуждающимися в получении садовых земельных участков на территории МО «Томский район» - 1.

Кроме того, в 2015 году подготовлено:

- 12 договоров безвозмездного пользования земельными участками;
- 128 ответов на запросы Росреестра, налоговой службы, пенсионного фонда, службы судебных приставов и прочих учреждений и организаций.

Продажа земельных участков

В связи с изменениями в Земельный Кодекс РФ в части перераспределения полномочий по распоряжению земельными участками, государственная собственность на которые не разграничена, часть договоров купли-продажи были заключены с Администрацией Томского района, а часть (с 01.03.2015 г.) с Администрациями сельских поселений по месту расположения участков.

За период с 01.01.2015 по 27.02.2015 года без проведения торгов Администрацией Томского района заключено 326 договоров купли-продажи земельных участков. Из них:

№ п/п	Вид разрешенного использования	Кол-во договоров
1	Личное подсобное хозяйство	148
2	Индивидуальное жилищное строительство	30
3	Садоводство, огородничество и ведение дачного хозяйства	104
4	Эксплуатация и обслуживание индивидуальных гаражей	12
5	Проектирование и строительство объектов	7
6	Эксплуатация и обслуживание нежилых помещений	9
7	Прочие виды	16

За период с 01.03.2015 года по 31.12.2015 года Администрациями сельских поселений без проведения торгов было заключено более 470 договоров купли-продажи. По состоянию на 11.01.2016:

№ п/п	Вид разрешенного использования	Кол-во договоров
1	Личное подсобное хозяйство	195
2	Индивидуальное жилищное строительство	21
3	Садоводство, огородничество и ведение дачного хозяйства	113
4	Эксплуатация и обслуживание индивидуальных гаражей	12
5	Проектирование и строительство объектов	1
6	Эксплуатация и обслуживание нежилых помещений	4
7	Прочие виды	7

С 01.03.2015 года между Администрацией Томского района и органами местного самоуправления сельских поселений были заключены 19 соглашений о взаимодействии при администрировании доходов, получаемых от продажи и аренды земельных участков, государственная собственность на которые не разграничена, и которые расположены в границах сельских поселений.

На основании данных соглашений производится расчет арендной платы и выкупа земельных участков, государственная собственность на которые не разграничена. Соглашение является основанием для сотрудничества Администрации Томского района и Администрации сельского поселения в рамках ведения единой информационной системы АГИС и обеспечения исполнения следующих видов доходов бюджета Томского района:

- арендной платы за земельные участки, государственная собственность на которые не разграничена и которые расположены в границах поселений, а также средств от продажи права на заключение договоров аренды указанных земельных участков, в отношении договоров, заключенных Администрацией Томского района;

- арендной платы за земельные участки, государственная собственность на которые не разграничена и которые расположены в границах поселений, а также средств от продажи права на заключение договоров аренды указанных земельных участков, в отношении договоров, заключенных Администрацией сельского поселения;

- платы по соглашениям об установлении сервитута, заключенным Администрацией сельского поселения в отношении земельных участков, государственная собственность на которые не разграничена и которые расположены в границах поселений;

- доходов от продажи земельных участков, государственная собственность на которые не разграничена и которые расположены в границах поселений, в отношении договоров, заключенных Администрацией сельского поселения;

- платы за увеличение площади земельных участков, находящихся в частной собственности, в результате перераспределения таких земельных участков и земель (или) земельных участков, государственная собственность на которые не разграничена и которые расположены в границах поселений.

- В рамках вышеуказанных соглашений специалистами комитета по земельным ресурсам подготовлено:
- 38 проектов постановлений о предоставлении земельных участков в собственность;
 - 41 проект договоров купли-продажи земельных участков.

Проведение аукционов

Проведение аукционов по продаже земельных участков и аукционов на право заключения договоров аренды земельных участков.

В 2015 году комитетом по земельным ресурсам проведены аукционы по продаже земельных участков и аукционы на право заключения договоров аренды земельных участков в отношении 26 земельных участков на общую сумму 8 800 382,01 руб., в том числе:

- 8 аукционов по продаже земельных участков на общую сумму 7 612 062 руб.
- 18 аукционов на право заключения договоров аренды земельных участков на общую сумму 1 188 320,01 руб.

Кроме того:

- подготовлены аукционы по продаже 61 земельного участка и аукционы на право заключения договоров аренды по 15 земельным участкам, по которым аукционы признаны несостоявшимися ввиду отсутствия заявок;
- подготовлены аукционы по продаже 5 земельных участков, по которым аукционы признаны несостоявшимися ввиду поступления на участие в аукционе только одной заявки;
- подготовлены и проведены аукционы по продаже 2 земельных участков и аукцион на право заключения договора аренды по одному земельному участку, а также подготовлены и направлены победителям аукционов договоры купли-продажи (аренды) данных земельных участков, однако победители уклонились от подписания договоров.

В связи с передачей полномочий по управлению и распоряжению земельными участками, государственная собственность на которые не разграничена, органам местного самоуправления сельских поселений с 01.03.2015 в соответствии с Федеральным законом от 23.06.2014 № 171-ФЗ, комитет по земельным ресурсам принимал участие в подготовке документов на проведение аукционов (специалисты комитета вошли в состав аукционной комиссии сельских поселений), а также осуществлял мониторинг организации и проведения аукционов по продаже земельных участков и аукционов на право заключения договоров аренды земельных участков, организуемых Администрациями сельских поселений на территории Томского района.

В 2015 году Администрациями сельских поселений с участием специалистов комитета по земельным ресурсам проведены аукционы по продаже земельных участков и аукционы на право заключения договоров аренды земельных участков в отношении 28 земельных участков на общую сумму 7 491 830,59 руб., в том числе:

- 12 аукционов по продаже земельных участков на общую сумму 6 348 515,54 руб.
- 16 аукционов на право заключения договоров аренды земельных участков на общую сумму 1 143 315,05 руб.

Количество предоставленных земельных участков посредством проведения аукционов



В целях организации и проведения аукционов по продаже земельных участков и на право заключения договоров аренды земельных участков в 2015 году комитетом по земельным ресурсам проведены следующие мероприятия:

1. Выполнены землеустроительные работы и осуществлена постановка на государственный кадастровый учет 36 земельных участков.

2. Проведены работы по оценке рыночной стоимости земельных участков и рыночной стоимости годового размера арендной платы земельных участков в отношении 100 земельных участков для последующего предоставления земельных участков на аукционе.

Мероприятия по предоставлению земельных участков льготным категориям граждан

В связи с изменениями, внесенными Федеральным законом от 23.06.2014 № 171-ФЗ, в соответствии со статьей 19 Закона Томской области от 09.07.2015 №100-ОЗ «О земельных отношениях в Томской области» Комитетом по земельным ресурсам Администрации Томского района, осуществлявшим постановку на учет граждан для бесплатного получения земельных участков, в срок до 25.08.2015 была обеспечена передача учетных дел граждан, поставленных на учет органам местного самоуправления муниципальных образований, в полномочия которых входит распоряжение земельными участками, государственная собственность на которые не разграничена.

Комитетом по земельным ресурсам всем заявителям были направлены более **1100** отправлений заказными письмами с уведомлением о вручении, о необходимости выбора конкретного сельского поселения Томского района для передачи учетных дел.

После выражения гражданами письменного согласия в выборе сельского поселения **1097** гражданам были направлены ответные письма о передаче документов в соответствующие Администрации сельских поселений.

В рамках исполнения ст. 19 Закона Томской области от 09.07.2015 №100-ОЗ по передаче учетных дел льготных категорий граждан органам местного самоуправления муниципальных образований, в полномочия которых входит распоряжение земельными участками, государственная собственность на которые не разграничена, по состоянию на 01.01.2016 из 1196 человек, поставленных Администрацией Томского района на учет для получения земельного участка, в органы местного самоуправления сельских поселений Томского района:

98 учетных дел граждан для получения земельного участка не были переданы в Администрации сельских поселений по следующим причинам:

- от гражданина в срок до 25.08.2015 не поступило заявление о выборе сельского поселения для передачи документов;
- в заявлении о постановке на учет не указано конкретное местоположение (сельское поселение либо населенный пункт) предполагаемого к получению земельного участка;
- смерть гражданина.

Количество граждан, стоящих на очереди для получения земельного участка в муниципальном образовании «Томский район» по состоянию на 24.04.2015	Передано в сельские поселения		Остаток	
	I этап	II этап		
- для индивидуального жилищного строительства	1175	634	444	96
- для дачного строительства	21	-	19	2
Всего:	1196	634	463	98

В целях обеспечения оставшихся на учете для получения земельного участка граждан, Администрацией Томского района в 2016 году планируется к предоставлению, из земель муниципальной собственности Томского района, 20 земельных участков для индивидуального жилищного строительства в д. Кисловка.

Мероприятия по межведомственному информационному взаимодействию

В соответствии с частью 1 статьи 7 Федерального закона от 27.07.2010 №210-ФЗ «Об организации предоставления государственных и муниципальных услуг» органы, предоставляющие муниципальные услуги, не вправе требовать у заявителя предоставления документов и информации, которые находятся в распоряжении органов, участвующих в предоставлении государственных и муниципальных услуг. Указанные органы обязаны запрашивать данную информацию самостоятельно, если заявитель не представил эти сведения по собственному желанию.

Для получения информации Администрацией Томского района используется система межведомственного электронного взаимодействия (СМЭВ) - модуль «Смарт-роут».

Система межведомственного электронного взаимодействия представляет собой федеральную государственную информационную систему, включающую информационные базы данных, в том числе

содержащие сведения об используемых органами и организациями программных и технических средствах, обеспечивающих возможность доступа через систему взаимодействия к их информационным системам, сведения об истории движения в системе взаимодействия электронных сообщений при предоставлении государственных и муниципальных услуг, исполнении государственных и муниципальных функций в электронной форме, а также программные и технические средства, обеспечивающие взаимодействие информационных систем органов и организаций через СМЭВ.

За период с 06.11.2015 по 31.12.2015 по каналам межведомственного взаимодействия (SMART-ROUT) было получено 250 ответов из Управления Росреестра по Томской области на запросы сведений, содержащихся в Государственном кадастре недвижимости и в Едином государственном реестре прав на недвижимое имущество и сделок с ним.

п/п	Наименование запрошенных сведений	Структура	Количество направленных запросов		
			2013	2014	2015
1	Сведения, содержащиеся в Едином государственном реестре прав на недвижимое имущество и сделок с ним	Росреестр	696	1052	426
2	Сведения, содержащиеся в Государственном кадастре недвижимости	Росреестр	660	1368	661
	ИТОГО:		1356	2420	1087

Информация о земельных участках, находящихся в собственности муниципального образования «Томский район»

В целях создания резерва земельных участков для нужд муниципального образования, Администрацией Томского района ведется работа по разграничению земель в собственность муниципального образования «Томский район».



По состоянию на 01.01.2016 в собственности муниципального образования «Томский район» находится 792 земельных участка, общей площадью 167 152,92 га.

Из них 99,75% - земли сельскохозяйственного назначения, 0,23% - земли населенных пунктов.

Мероприятия по государственной регистрации прав, ограничений (обременений) в Управлении Росреестра по Томской области

В силу п. 1 ст. 16 Федерального закона от 21.07.1997 №122-ФЗ «О государственной регистрации прав на недвижимое имущество и сделок с ним» в случае, если право, ограничение (обременение) права на недвижимое имущество возникают на основании акта органа государственной власти или акта органа местного самоуправления либо сделки с органом государственной власти или органом местного самоуправления, регистрация таких права, ограничения (обременения) права либо сделки проводится на основании заявления соответствующего органа государственной власти или органа местного самоуправления.

В связи с чем, в Управлении Росреестра по Томской области для государственной регистрации прав, ограничений (обременений) прав на недвижимое имущество для Администрации Томского района установлено определенное время для подачи документов.

В течение 2015 года в Управление Росреестра было подано более **1000** заявлений о регистрации прав, из них **513** о прекращении права постоянного (бессрочного) пользования МКП Томского района «Томресурсы».

Также в филиал ФГБУ «ФКП Росреестра» по Томской области было подано **125** заявлений об осуществлении государственного кадастрового учета земельных участков.

Автоматизация процессов деятельности Комитета по земельным ресурсам

С 2014 года в комитете по земельным ресурсам используется программный комплекс Автоматизированная геоинформационная система «АГИС» для автоматизации процесса учета земельных участков на территории Томского района.

Выполняется подписанное с Кадастровой палатой соглашение о ежемесячной выгрузке для базы данных АГИС участков, поставленных на кадастровый учет.

В 2015 году организовано удаленное подключение 19 сельских поселений к АГИС, а также заключен муниципальный контракт на разработку программного модуля «Схема расположения земельного участка на кадастровом плане территории» для формирования и отправки в Росреестр архивного пакета, содержащего информацию по утверждению земельного участка (-ов) на кадастровом плане территории, а также подписание сформированного пакета электронной цифровой подписью – «ЭЦП».

Арендные отношения

Сектором арендных отношений на 31.12.2015 год подготовлено:

Постановлений Администрации Томского района – 1095 шт., их них:

Постановлений о предоставлении земельных участков в аренду – 293 шт.

Постановлений о прекращении аренды земельных участков – 721 шт.

За период с 01.01.2015 по 31.12.2015 года заключено:

- 179 договоров аренды: с физическими лицами – 117 шт., с юридическими лицами - 62 шт.;
- 190 дополнительных соглашений: с физическими лицами – 171 шт., с юридическими лицами – 19 шт.;
- 920 соглашений о расторжении договоров аренды: с физическими лицами - 841 шт., с юридическими лицами - 79 шт.

Общее количество действующих договоров аренды земельных участков на 01.01.2016 г. составляет 4352 шт.

Динамика общего количества договоров аренды земельных участков за 2012 – 2015 годы, шт.

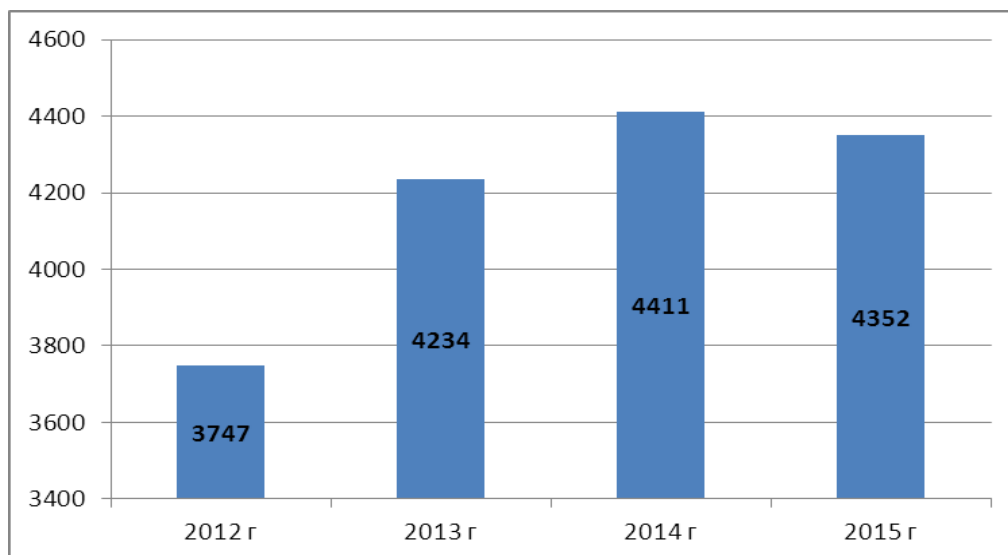

В течение 2015 года специалистами комитета по земельным ресурсам выполнено:

- выдача расчетов арендной платы более 800 арендаторам - юридическим лицам;
- рассылка квитанций более 2500 арендаторам - физическим лицам;
- направлены письма (уведомления) об оплате задолженности по арендной плате более 320;
- оповещение арендаторов об имеющейся задолженности путем телефонограмм.

В Администрации сельских поселений передавались списки:

- арендаторов, сроки договоров которых истекли в 2015 году для совместной работы по прекращению права аренды в связи с истечением сроков;
- должников для ознакомления и совместной работы по взысканию задолженности по арендной плате.

Следует отметить, что в 2015 году в бюджет Томского района поступило около 71,0 млн. руб. арендной платы за земельные участки, государственная собственность на которые не разграничена и арендной платы за земельные участки, находящиеся в собственности муниципального района. Из них более 23,5 млн. руб. поступило задолженности, сложившейся на 31.12.2014 год и уплаченной в ходе проведения претензионной работы, работы межведомственной комиссии по мобилизации доходов в бюджет Томского района, а так же в судебном порядке.

В связи с изменениями в Земельный Кодекс РФ специалистами Комитета по земельным ресурсам арендаторам были направлены:

- 249 уведомлений об особенностях заключения нового договора аренды земельного участка с арендатором без проведения торгов по истечении срока действия ранее заключенного договора аренды;
- 531 запрос о предоставлении сведений о регистрации права собственности на созданные объекты недвижимости, расположенные в границах земельного участка (объекты незавершенного строительства, жилые дома, бани и т.д.), а также предупреждения о прекращении аренды земельных участков в связи с истечением сроков действия договоров.

В соответствии с соглашениями о взаимодействии, заключенными между Администрацией Томского района и органами местного самоуправления сельских поселений, специалистами Комитета по земельным ресурсам в рамках оказания юридической и консультационной помощи подготовлены:

- 80 проектов постановлений о предоставлении земельных участков в аренду;
- 96 проектов договоров аренды земельных участков.

За период с 01.03.2015 года по 31.12.2015 года Администрациями сельских поселений заключено более 690 договоров аренды.

Землеустройство

По итогам рассмотрения заявлений в 2015 году сектором по землеустройству комитета по земельным ресурсам было подготовлено:

1. 642 постановления, в том числе:

- об объединении земельных участков – 1 шт.;
- о формировании земельных участков – 313 шт.;
- об утверждении схемы расположения земельного участка на кадастровом плане территории – 57 шт.;
- о внесении изменений в ранее принятые постановления о формировании земельных участков – 197 шт.;
- о разделе земельных участков – 12 шт.;
- об уточнении категории – 6 шт.;
- об уточнении вида разрешенного использования – 3 шт.;
- об отмене постановления – 22 шт.;
- предоставление в безвозмездное пользование – 2 шт.,
- о предварительном согласовании места размещения объекта – 29 шт.

Кроме того, в соответствии с соглашениями, заключенными между Администрацией Томского района и органами местного самоуправления сельских поселений, специалистами отдела по землеустройству в рамках оказания помощи Администрациям сельских поселений подготовлено 56 проектов постановлений о формировании земельных участков.

2. 4759 писем, в том числе:

- уведомления об отмене постановлений в связи с не подписанием договора аренды – 20 шт.;
- уведомления об истечении срока договора аренды в 2015 году – 131 шт.;
- запросы о предоставлении информации о созданных объектах недвижимости, расположенных в границах земельного участка – 52 шт.;
- уведомления о невозможности заключения договора аренды в связи с изменениями в Земельном Кодексе РФ, внесенными Федеральным законом от 23.06.2014 № 171-ФЗ «О внесении изменений в Земельный кодекс Российской Федерации и отдельные законодательные акты Российской Федерации» - 17 шт.;
- архивных справок – 333 шт.;
- об отсутствии документов в комитете по земельным ресурсам – 154 шт.;
- ответы на запросы в государственные органы – 166 шт.;
- ответы на запросы органов местного самоуправления сельских поселений в соответствии с соглашениями о взаимодействии – 301 шт.;
- уведомления о передаче, в связи с изменениями в Земельном Кодексе РФ, внесенными Федеральным законом от 23.06.2014 № 171-ФЗ «О внесении изменений в Земельный кодекс Российской Федерации и отдельные законодательные акты Российской Федерации», учетных дел в сельские поселения – 948 шт.;
- о закрытии делопроизводства – 245 шт.;
- об отказе от преимущественного права покупки земель сельскохозяйственного назначения – 103 шт.;
- ответы по заявлениям граждан – 828 шт.

3. Заключено **8 соглашений** об установлении сервитута земельных участков, находящихся в собственности Администрации Томского района;

4. Утверждено **11 актов** рекультивации земельных участков.

Специалистами сектора по землеустройству комитета по земельным ресурсам осуществлено 104 полевых обследований земельных участков, проведено 573 консультации граждан и представителей сельских поселений.

За период с 01.01.2015 по 27.02.2015 года было подготовлено и выдано **3 акта выбора земельного участка** для целей, связанных со строительством (проведено 3 заседания Комиссии по актам выбора, рассмотрено 28 заявлений о предоставлении земельных участков для строительства).

Правовое обеспечение деятельности, регламентация предоставления муниципальных услуг, судебная защита

Проведены консультации для представителей администраций сельских поселений по вопросу распоряжения земельными участками – 178, в том числе выездные -23.

Подготовлены предложения по законопроекту «О земельных отношениях в Томской области».

Подготовлены предложения по вопросу порядка постановки на учет граждан, в фактическом владении и пользовании которых находятся помещения, здания, сооружения, используемые в качестве гаража, погреба, и на которые право собственности в установленном порядке не оформлено, для дальнейшего предоставления в собственность бесплатно.

Проведение правовой экспертизы проектов:

- Закона Томской области «О порядке осуществления муниципального земельного контроля в Томской области»;

- Федерального закона № 828412-6 «О внесении изменений в статью 72 Земельного кодекса Российской Федерации»;

- Федерального закона № 864849-6 «О внесении изменений в статью 23 Земельного кодекса Российской Федерации»;

- Федерального закона «О внесении изменений в пункт 9² статьи 3 «О введении в действие Земельного кодекса Российской Федерации»;

- Федерального закона «О содействии развитию жилищного строительства»;

- закона Томской области «Об утверждении Порядка определения размера платы за увеличение площади земельных участков, находящихся в частной собственности, в результате перераспределения земельных участков, государственная собственность на которые не разграничена»;

- закона Томской области «Об установлении методики определения начальной цены предмета аукциона на право заключить договор о развитии застроенной территории в Томской области».

В 2015 году были разработаны, утверждены и отменены следующие регламенты:

№	<u>Регламент</u>	Дата, №, постановления	Стадия	Примечания
1	«Предоставление прав на земельные участки, находящиеся в собственности муниципального образования «Томский район»»	Постановление Администрации Томского района от 03.08.2015 № 231	действующих	
2	«Утверждение схемы расположения земельного участка на кадастровом плане территории в целях его образования путем раздела из земель, находящихся в собственности муниципального образования «Томский район»»	Постановление Администрации Томского района от 05.08.2015 № 232	действующих	
3	«Выдача соглашений об установлении сервитута в отношении земельного участка, находящегося в собственности муниципального образования «Томский район»»	Постановление Администрации Томского района от 10.08.2015 № 235	действующих	
4	«Перераспределение земель и (или) земельных участков, находящихся в собственности муниципального образования «Томский район», между собой и таких земель и (или) земельных участков и земельных участков, находящихся в частной собственности»	Постановление Администрации Томского района от 28.07.2015 № 223	действующих	
5	«Выдача разрешения на использование земель или земельных участков, находящихся в собственности муниципального образования «Томский район», без предоставления и установления сервитута»	Постановление Администрации Томского района от 07.08.2015 № 234	действующих	
6	«Предварительное согласование предоставления земельных участков, находящихся в собственности муниципального образования «Томский район»		На согласовании	Получено заключение прокуратуры
7	«Предоставление земельных участков путем проведения		На	Получено

	аукциона по продаже земельных участков или аукциона на право заключения договоров аренды земельных участков, находящихся в собственности муниципального образования «Томский район»		согласован ии	заключение прокуратуры
8	Положение «О порядке регистрации и учета заявлений граждан, нуждающихся в получении садовых, огородных или дачных земельных участков из земель, находящихся в собственности муниципального образования «Томский район»	Постановление Администрации Томского района от 26.01.2015 № 11	Не действующих	отменено
9	«Предоставление в собственность земельных участков, находящихся в муниципальной собственности, а также из земель, государственная собственность на которые не разграничена, садоводам, огородникам, дачникам и их садоводческим, огородническим и дачным некоммерческим объединениям»	Постановление Администрации Томского района от 24.06.2015 № 188	Не действующих	отменено
10	«Предоставление земельного участка из земель сельскохозяйственного назначения, находящихся в муниципальной собственности, а также из земель, государственная собственность на которые не разграничена, для создания фермерского хозяйства и осуществления его деятельности»	Постановление Администрации Томского района от 24.06.2015 № 188	Не действующих	отменено
11	«Предоставление земельного участка из земель, находящихся в муниципальной собственности, а также из земель, государственная собственность на которые не разграничена, для индивидуального жилищного строительства»	Постановление Администрации Томского района от 24.06.2015 № 188	Не действующих	отменено
12	«Предоставление прав на земельные участки, находящиеся в муниципальной собственности, а также из земель, государственная собственность на которые не разграничена, на которых расположены здания, строения, сооружения»	Постановление Администрации Томского района от 24.06.2015 № 188	Не действующих	отменено

В 2015 году в судах общей юрисдикции и арбитражных судах с участием представителем Комитета по земельным ресурсам, было рассмотрено (рассматривается) 38 гражданских и административных дел.

Участие и проведение семинаров и совещаний

Специалистами Комитета по земельным ресурсам проведены семинары и совещания для специалистов Администраций сельских поселений:

- семинар на тему: «Схема расположения земельного участка на кадастровом плане территории. Форма. Подготовка. Согласование»;

- семинар на тему: «Договоры аренды земельных участков: основания и порядок предоставления земельных участков в аренду; основания прекращения права аренды; передача прав и обязанностей арендодателя по договору аренды»;

- семинар на тему: «Обобщение законодательного и практического опыта в области земельных отношений на территории Томского района»;

- семинар, проводимый советом муниципальных образований, на тему: «Сервитут. Перераспределение земельных участков»;

- совещание с управляющими делами (передача обращений граждан и документов, льготной очереди на получение земельных участков, в связи с передачей полномочий по распоряжению земельными участками сельским поселениям).

Специалисты приняли участие в работе «круглого стола» в Совете муниципальных образований, а также в заседании рабочей группы по вопросу проработки предложений по законопроекту Томской области, устанавливающему порядок бесплатного предоставления земельных участков в собственность граждан для целей, не связанных со строительством в Совете муниципальных образований Томской области совместно с Департаментом по управлению государственной собственностью Томской области 19.05.2015 г.

VIII. Мероприятия в области муниципального имущества

В течение 2015 года укреплялась материально-техническая база медицинских учреждений Томского района, введено в эксплуатацию и передано в собственность Томской области 3 модульных ФАПа.

Оформлено право муниципальной собственности на 68 объектов газораспределительных сетей протяженностью 119076 п.м., получены свидетельства о государственной регистрации права на 6 дорог общей протяженностью 108 км.

В 2015 году в аренде находилось 3040,9 кв.м площадей муниципального имущества. Доходы, от аренды имущества, поступившие в бюджет района за 2015 год, составили 2 071,5 тыс. рублей.

Проведено 17 проверок по использованию и сохранности муниципального имущества.

Комитет муниципального имущества принял участие в защите имущественных прав района и сельских поселений в 8 судебных процессах.

IX. Мероприятия по осуществлению закупок для нужд муниципального образования «Томский район»

Проведение закупок товаров, работ, услуг для муниципальных нужд в 2015 году осуществлялось в соответствии с Порядком взаимодействия уполномоченного органа, заказчиков Томского района, а также отдельных муниципальных заказчиков, действующих от имени сельских поселений Томского района, бюджетных учреждений сельских поселений Томского района при определении поставщиков (подрядчиков, исполнителей) в сфере закупок товаров, работ, услуг для обеспечения муниципальных нужд, утвержденным Постановлением Администрации Томского района от 24.12.2013г. №462 «О закупках товаров, работ, услуг для обеспечения муниципальных нужд», Федеральным законом от 05.04.2013 №44-ФЗ «О контрактной системе в сфере закупок товаров, работ, услуг для обеспечения государственных и муниципальных нужд» (далее – Закон о контрактной системе) и иными нормативными правовыми актами.

Органом, уполномоченным на определение поставщиков (подрядчиков, исполнителей) при осуществлении закупок товаров, работ, услуг для заказчиков Томского района, а также для отдельных муниципальных заказчиков, действующих от имени сельских поселений Томского района, бюджетных учреждений сельских поселений Томского района является Администрация Томского района в лице Управления по экономической политике и муниципальным ресурсам Администрации Томского района. Уполномоченный орган осуществляет полномочия по определению поставщиков (подрядчиков, исполнителей), предусмотренные действующим законодательством Российской Федерации для обеспечения нужд заказчиков, выступает организатором конкурентных способов определения поставщиков (подрядчиков, исполнителей) путем:

- проведения открытых конкурсов, двухэтапных конкурсов;
- проведения аукционов в электронной форме (далее – электронный аукцион);
- проведения запросов предложений согласно п. 6, 8 ч. 2 ст. 83 Закона о контрактной системе.

Закупка товаров, работ, услуг иными способами, предусмотренными действующим законодательством, заказчиками Томского района осуществлялась самостоятельно.

В целях реализации контрактной системы на территории муниципального образования «Томский район» ведется работа по организации централизованных закупок на территории Томского района. Так в соответствии с ч. 9 ст. 26 Закона о контрактной системе Администрацией Томского района заключено 10 соглашений с Администрациями сельских поселений, входящих в состав Томского района, о передаче с 01.01.2015 г. полномочий по определению поставщиков (подрядчиков, исполнителей) при осуществлении закупок товаров, работ, услуг для обеспечения муниципальных нужд. В 2016 году также 10 сельских поселений передали полномочия по определению поставщиков (подрядчиков, исполнителей) в муниципальный район.

Вся информация о проведенных, актуальных и планируемых закупках размещается на официальном сайте Российской Федерации в информационно-телекоммуникационной сети "Интернет" - www.zakupki.gov.ru, что делает закупки товаров, работ, услуг доступными для каждого участника.

В период с 01.01.2015 по 31.12.2015 уполномоченным органом проведено 129 процедур: 3 открытых конкурса в составе 5 лотов, 137 электронных аукционов, 19 запросов предложений, на общую сумму 295,67 млн. рублей. Экономия по итогам проведенных процедур составила 18,59 млн. рублей (7,6% от общей суммы состоявшихся процедур).

В связи со вступлением в силу с 01.01.2016 г. ст.17, 19, 21 Закона о контрактной системе, Администраций Томского района будет проводиться работа по разработке и принятию правовых актов в сфере планирования и нормирования закупок для обеспечения муниципальных нужд.

Информация об экономическом эффекте

при осуществлении закупок товаров, работ, услуг для заказчиков Томского района, а также для отдельных муниципальных заказчиков, действующих от имени сельских поселений Томского района, бюджетных учреждений сельских поселений Томского района уполномоченным органом путем проведения конкурентных способов определения поставщиков (подрядчиков, исполнителей) (аукционов/конкурсов/запросов предложений) за 2013-2015 гг.

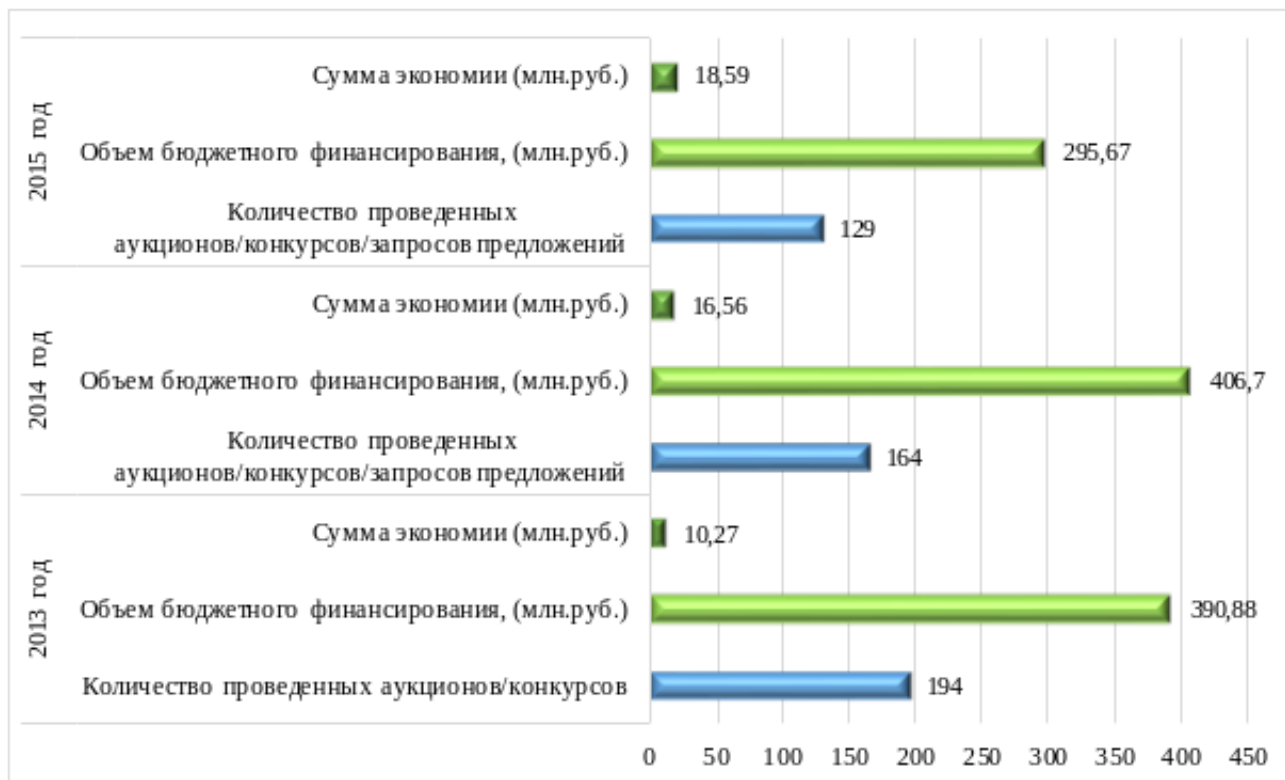

Основная экономия достигнута в результате проведения открытого конкурса на выполнение работ по разработке проектов планировки территорий, электронных аукционов на выполнение работ по газоснабжению населенных пунктов Томского района, на выполнение работ по капитальному ремонту помещений образовательных учреждений Томского района, на приобретение жилья для детей-сирот и детей, оставшихся без попечения родителей, а также лиц из их числа, не имеющих закрепленного жилого помещения.

Х. Мероприятия в сфере недропользования и экологии

За 2015 год недропользователями Томского района представлены на рассмотрение 5 заявок на предоставление горных отводов с целью добычи общераспространенных полезных ископаемых. По результатам рассмотрения предоставлено 4 горных отвода, один проект горного отвода направлен на доработку.

В соответствии с законодательством о недрах заключено 30 договоров и соглашений о социальном партнёрстве, участии недропользователей в решении социально-экономических проблем Томского района.

В 2015 году проводилась работа с недропользователями по активизации их деятельности, в том числе по предоставлению в Администрацию Томской области информации о невыполнении отдельными недропользователями лицензионных условий и рассмотрению вопроса по изъятию лицензий на недропользование. Так, в связи с неисполнением обязательств по внесению платежей за аренду земельных участков, на комиссии по организации взаимодействия и координации деятельности исполнительных органов государственной власти Томской области и территориальных органов федеральных органов исполнительной власти в сфере недропользования рассмотрены результаты деятельности ООО «Кудровский карьер».

Осуществлялись выезды на объекты недропользования совместно с Департаментом по недропользованию и развитию нефтегазового комплекса - 1, Департаментом природных ресурсов и охраны окружающей среды - 5, Управлением Росприроднадзора по Томской области - 2, Управлением Россельхознадзора по Томской области - 2, комитетом по земельным ресурсам Управления по экономической политике и муниципальным ресурсам - 12. По результатам выездов подготовлены ответы на обращения граждан, акты обследования фактически используемых земель при недропользовании.

Состоялось 4 заседания Комиссии по организации взаимодействия и координации деятельности исполнительных органов государственной власти Томской области и территориальных органов федеральных органов исполнительной власти в сфере недропользования с участием представителей Управления по экономической политике и муниципальным ресурсам по рассмотрению вопросов недропользования на территории Томского района.

Специалист Управления по экономической политике и муниципальным ресурсам принял участие в 6 заседаниях аукционной (конкурсной) комиссии Департамента по недропользованию и развитию нефтегазового комплекса по предоставлению права пользования участками недр, расположенных на территории Томского район.

Проведено 22 выезда на объекты рекультивации в составе Комиссии по приемке рекультивированных земель Администрации Томского района, в том числе с составлением актов рекультивации и актов обследования земельных участков.

В процессе текущей работы подготовлено 53 ответа на обращения и запросы граждан и юридических лиц по вопросам недропользования и экологии.

XI. Мероприятия в сфере лесных отношений

В 2015 году Администрациями сельских поселений Томского района были внесены в списки 9186 граждан, признанных нуждающимися в древесине для собственных нужд отопления жилых помещений и бань.

Отпуск древесины населению осуществлялся структурными подразделениями – лесничествами Департамента лесного хозяйства Томской области.

В 2015 году специалистами осуществлялось оказание методической, консультативной и практической помощи Администрациям сельских поселений, МКП «Томресурсы», лесопользователям, гражданам по вопросам, связанным с использованием лесных насаждений, были рассмотрены письма, жалобы, заявления граждан и юридических лиц, в том числе с выездом на место.

Представлялись интересы Администрации Томского района в органах Прокуратуры, МВД, Думы Томского района.

Принималось участие во взаимодействии с Департаментом природных ресурсов и охраны окружающей среды, Департаментом лесного хозяйства Томской области по рассмотрению вопросов, связанных с охраной и использованием лесных насаждений, а также осуществлен контроль за исполнением сельскими поселениями Томского района Закона Томской области от 09.08.2007 № 165 – ОЗ «Об установлении порядка и нормативов заготовки гражданами древесины для собственных нужд» в части формирования списка граждан, нуждающихся в древесине для собственных нужд и представления его в Департамент лесного хозяйства Томской области и Администрацию Томского района.

Выводы

2015 год был сложным, не самым успешным в экономике Томского района, об этом свидетельствует снижение, относительно 2014 года, отдельных социально-экономических показателей Томского района, таких как: объем инвестиций в основной капитал экономики крупных организаций района, оборот розничной торговли, оборот общественного питания.

Тем не менее, ситуация в Томском районе остаётся стабильной, наблюдается рост численности населения, за счёт создания новых рабочих мест и ввода в эксплуатацию жилых домов, положительная динамика уровня заработной платы, объемов промышленного производства, сохраняется низкий уровень безработицы, стабильной остается доходная часть бюджета. На территории района получили старт и реализуются инвестиционные проекты.

В рамках деятельности Управлением по экономической политике и муниципальным ресурсам в 2015 году были реализованы мероприятия по повышению доходов бюджета Томского района, а также мероприятия в области малого предпринимательства, потребительского рынка, охраны труда, социально трудовых отношений, земельных отношений, муниципального имущества, осуществления закупок для нужд муниципального образования «Томский район», в сфере недропользования, экологии и лесных отношений.

Положительной и продуктивной в 2015 году следует признать работу в части взыскания задолженности с основных должников-арендаторов земельных участков, в результате которой удалось исполнить доходную часть бюджета района, несмотря на общую сложную финансово-экономическую ситуацию.

В связи с тем, что в законодательной части произошли изменения, в 2016 году, ожидается сокращение доходов бюджета в части налоговых и неналоговых поступлений по таким доходам, как доходы от аренды и продажи земельных участков, находящихся на территории района, плата за негативное воздействие на окружающую среду и др.

На ближайшие 10 лет, начиная с 2016 года, развитие района связано и будет основываться на реализации основополагающего документа стратегического планирования - Стратегии социально-экономического развития муниципального образования «Томский район» до 2025 года.